

الحسنية  
AL-HASANIYAH



## مصانع الحسنية للبلاط والأنترلوك



صُناع الجودة والثقة



الحسنية

AL-HASANIYAH

مصانع الحسنية للبلاط والأنترلوك

صُناع الجودة والثقة



# المحتوى

3 من نحن

4 الرؤية والرسالة

5 المنتجات

29 المشاريع

33 الشركاء

35 الشهادات

62 التواصل



مجموعة مصانع الحسنية للبلاط والانتزلوك تأسست عام 1988م علي يد الشيخ عبد الله راقع الحسنية، تقوم المجموعة بصناعة البلاط الأسمنتي بأحدث تقنيات الإنتاج الأوربية لتواكب التطور والإزدهار بالمنطقة ثم واصل البناء الشيخ سعد عبد الله راقع الحسنية مسيرة البناء والصناعة والعطاء وأسس مصنع لإنتاج الإنتزلوك والبلدورات عام 2007م وتستمر المجموعة بالتطور الدائم في صناعة المنتجات الإسمنتية . فحافظنا على ريادتنا وقوتنا لتكون منتجاتنا تصنع بأعلى مستويات ومعايير الجودة لقوة الاسم والعلامة التجارية ومنذ ذلك الحين واصلت المجموعة تقدمها حتى أصبحنا ولله الحمد من المصانع الأولى بالمملكة العربية السعودية في صناعة المنتجات الاسمنتية .



## الرؤية



الحفاظ على الجودة والإنتشار ليس فقط  
بالمنطقة الجنوبية ولكن من خلال التوسع في  
كافة انحاء المملكة العربية السعودية والوطن  
العربي



## الرسالة



صناع .. الجودة .. والثقة  
ارضاء عملائنا والمحافظة عليهم



# المنتجات Products

# البلاط Tiles



# تيرازو TERRAZZO

25\*25 CM

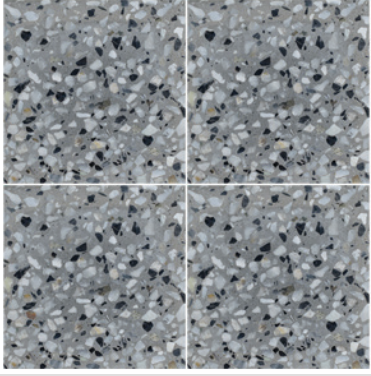

أبيض أسود خرساني  
White black concrete

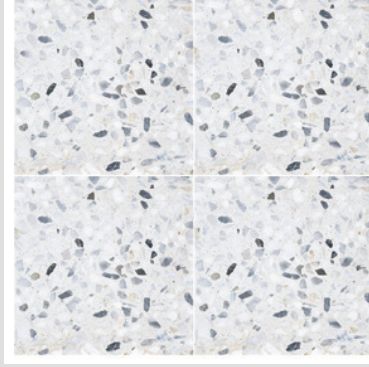

أبيض سوپر  
White super



أبيض أسود  
Black White

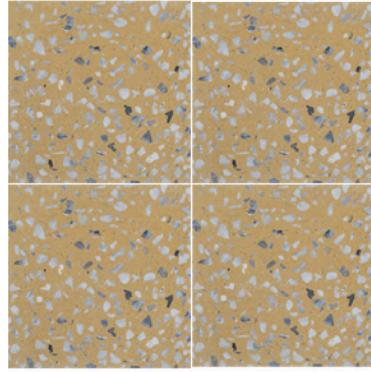

أصفر ملون  
Colored yellow

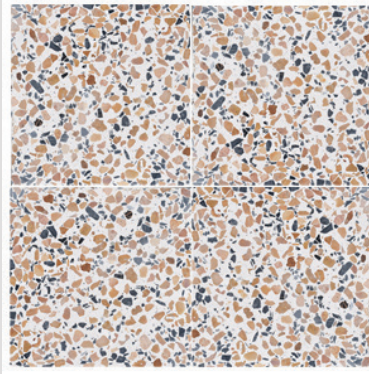

أحمر أسود  
Red Black

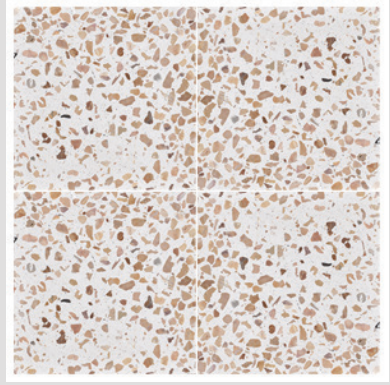

أحمر بلدى  
Red col

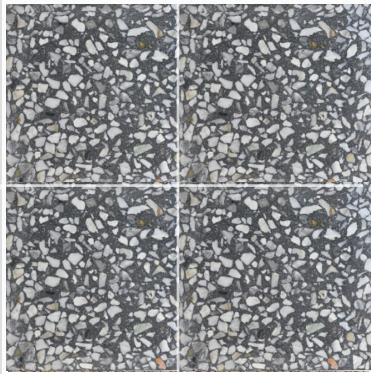

أسود ملون  
Colored black

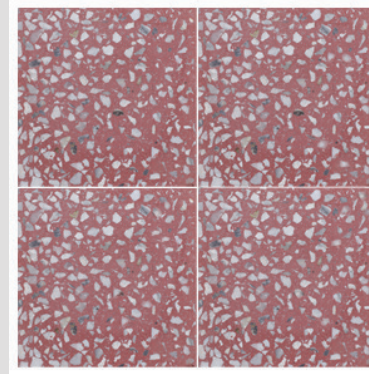

أحمر ملون  
Colored Red

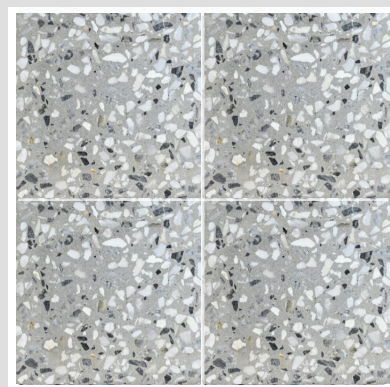

أبيض أسود رمادي  
Gray black white

# تيرازو TERRAZZO

25\*25 CM

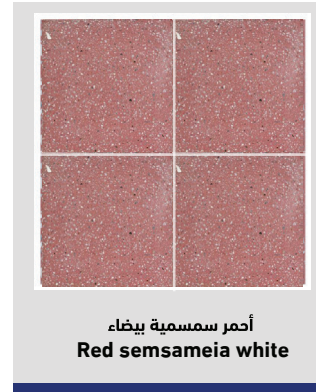

SIZE	WIDTH	LENTH	THIKNESS
25 CM * 25 CM	250 MM	250 MM	25 MM

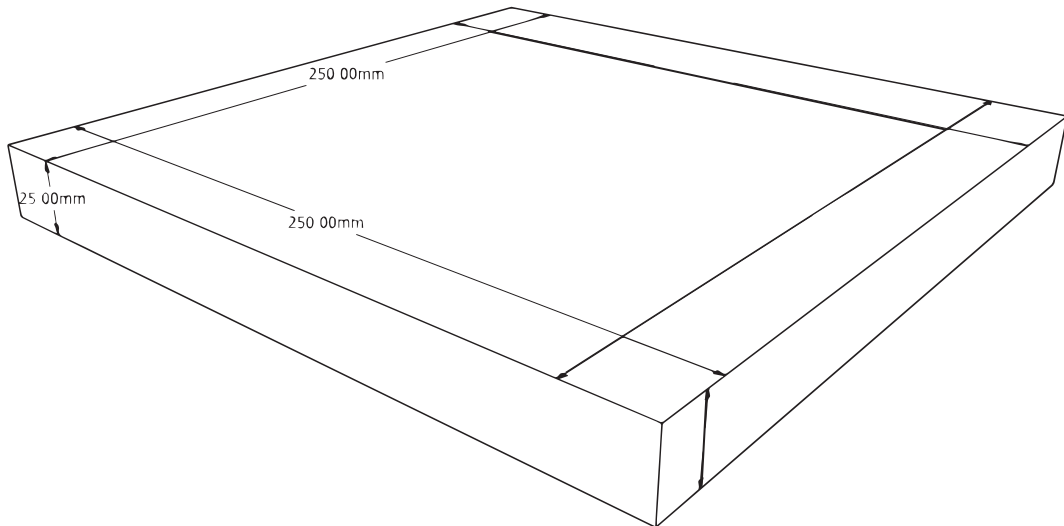



# تيرازو TERRAZZO

30 CM \* 30 CM

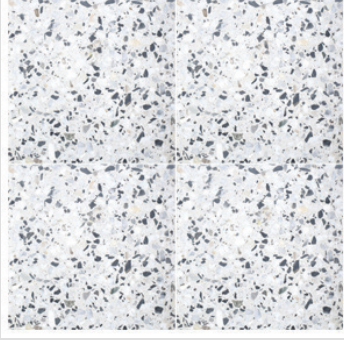

أبيض و أسود  
Black and White

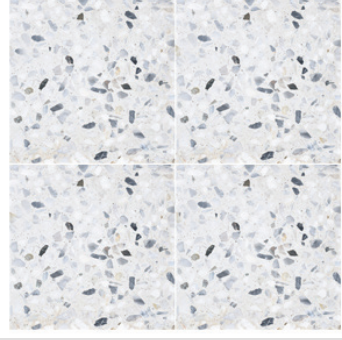

أبيض سوپر  
Super white

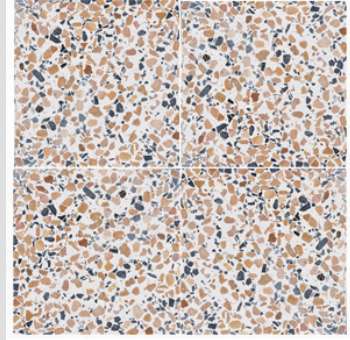

أحمر و أسود  
Red and black

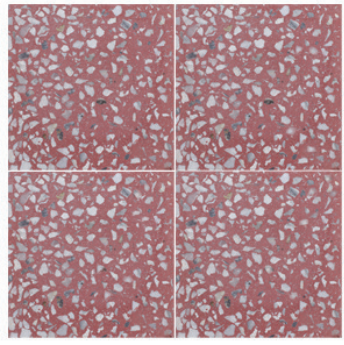

أحمر ملون  
Colorful Red

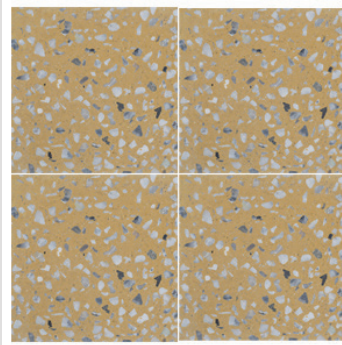

اصفر ملون  
Colorful yellow

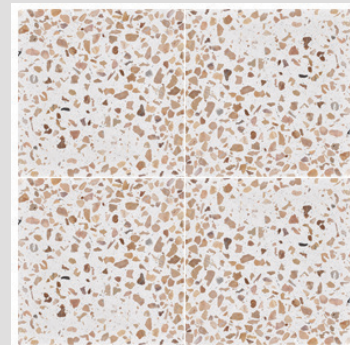

أحمر بلدي  
Red col

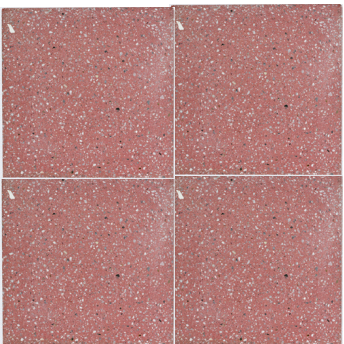

احمر ملون سمسمية بيضاء  
Red colored sesameia white



رصاصي سمسمية سوداء  
Gray black sesameia

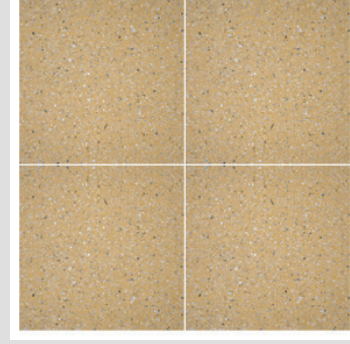

اصفر ملون سمسمية بيضاء  
Yellow colored semsimia white



# TERRAZZO تيرازو

30 CM \* 30 CM

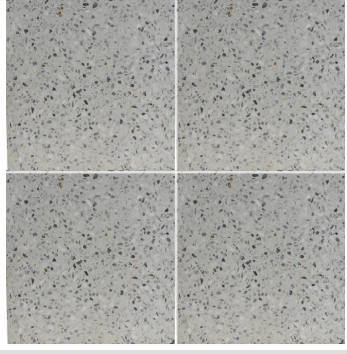

سكري ناعم  
Soft sukari

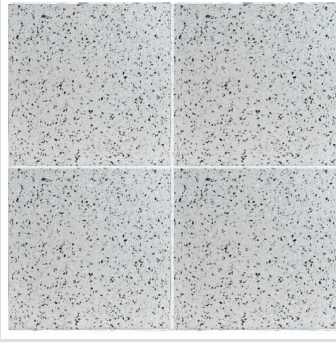

أبيض ناعم  
Soft white

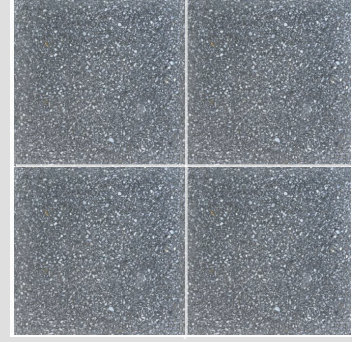

اسود سمسمة بيضاء  
Black sesameia white

SIZE	WIDTH	LENTH	THICKNESS
30 CM * 30 CM	300MM	300MM	30 MM

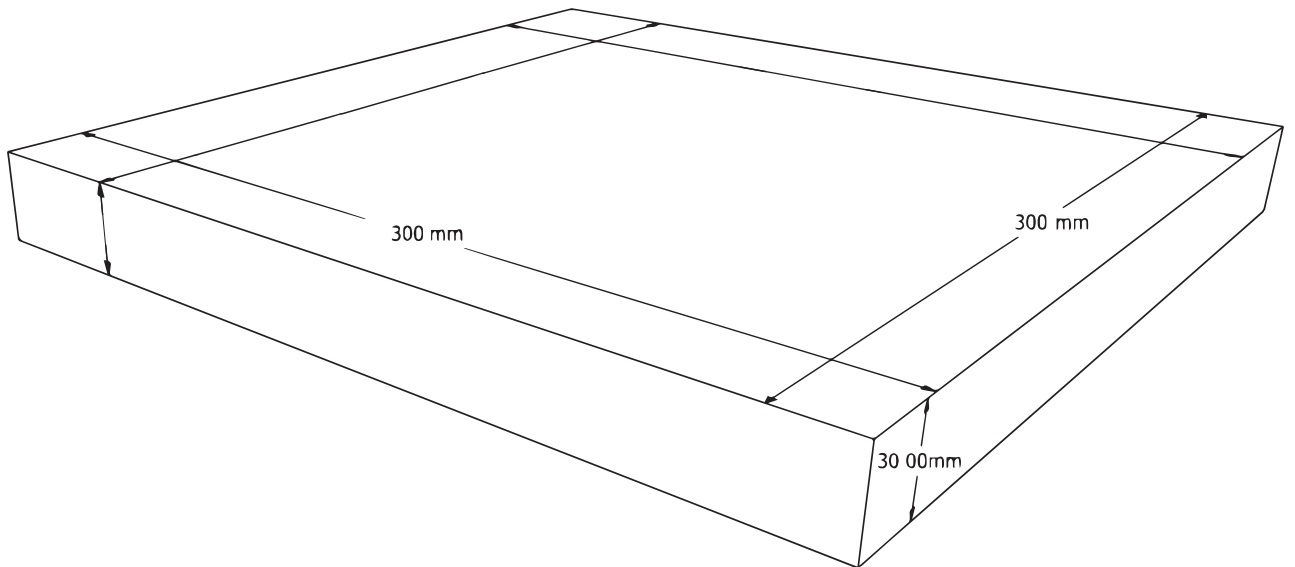

# تيرازو TERRAZZO

40 CM \* 40 CM



اصفر مجلي Yellow Gri  
421

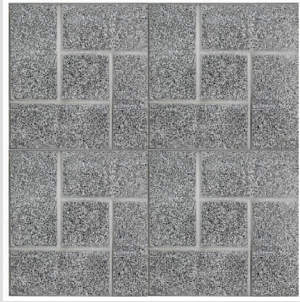

رصاصي مجلي Grat Gri  
421



أحمر مجلي Red Gri  
421



أسود مجلي black Gri  
421

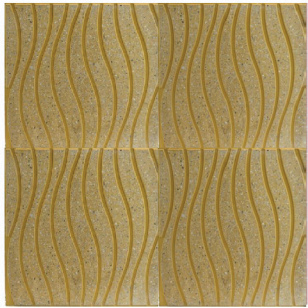

أصفر مجلي Yellow Gri  
780

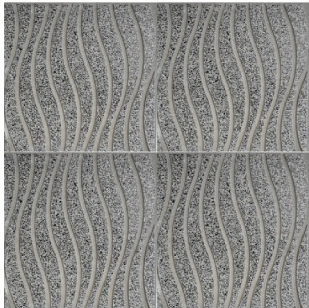

رصاصي مجلي Grat Gri  
780



أحمر مجلي RED Gri  
780

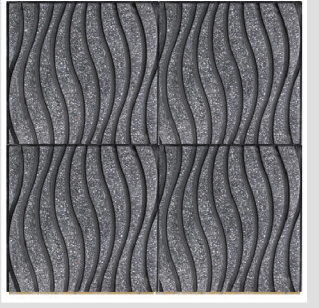

أسود مجلي Black Gri  
780

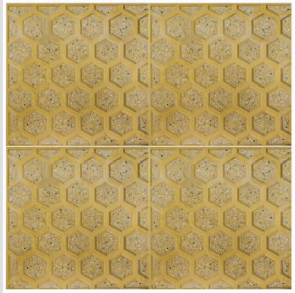

اصفر مجلي Yellow Gri  
702



رصاصي مجلي Grat Gri  
702

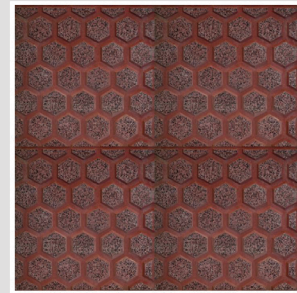

أحمر مجلي RED Gri  
702

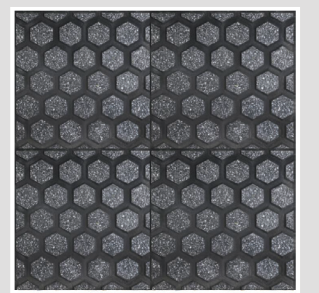

أسود مجلي Black Gri  
702

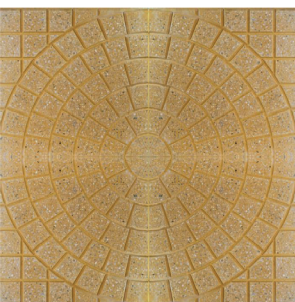

أصفر مجلي Yellow Gri  
904

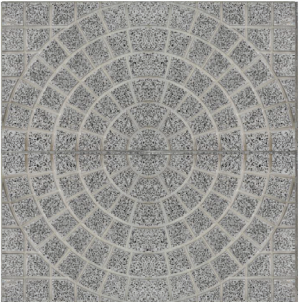

رصاصي مجلي Grat Gri  
904

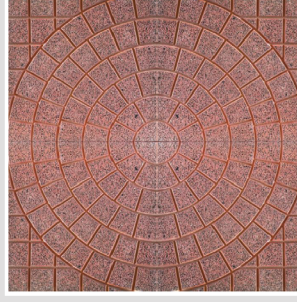

أحمر مجلي RED Gri  
904

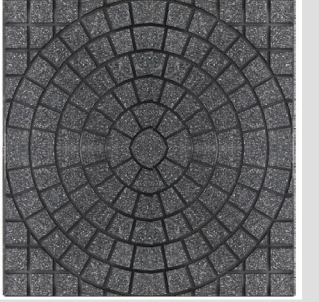

أسود مجلي Black Gri  
904



# TERRAZZO تيرازو

40 CM \* 40 CM



أصفر مجلي  
111



رصاصي مجلي  
111



أحمر مجلي  
111

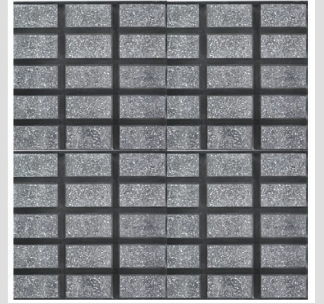

اسود مجلي  
111



اصفر مجلي  
156

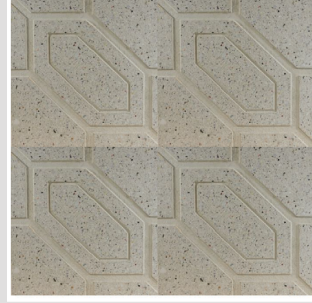

سكري مجلي  
156

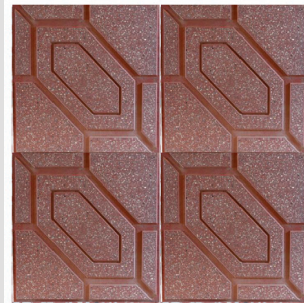

أحمر مجلي  
156



رصاصي مجلي  
156



عنكبوتي أصفر مجلي



عنكبوتي رصاصي مجلي



عنكبوتي أحمر مجلي

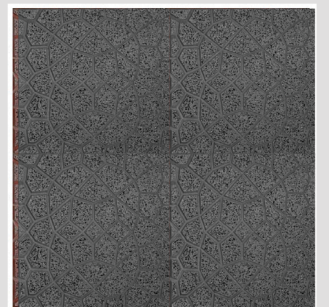

عنكبوتي أسود مجلي

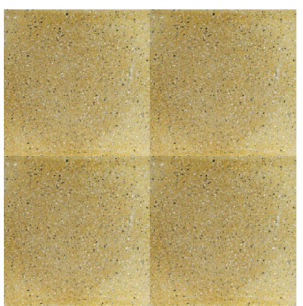

أصفر ناعم سمسمة بيضاء



رصاصي ناعم سمسمة بيضاء



أحمر ناعم سمسمة بيضاء

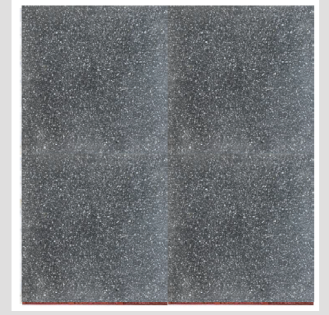

أسود ناعم سمسمة بيضاء



# TERRAZZO تيرازو

40 CM \* 40 CM



Yellow Gri اصفر مجلي  
934

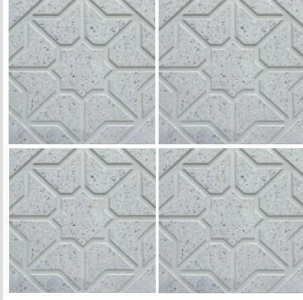

Grat Gri رصاصي مجلي  
934



Black Gri اسود مجلي  
934

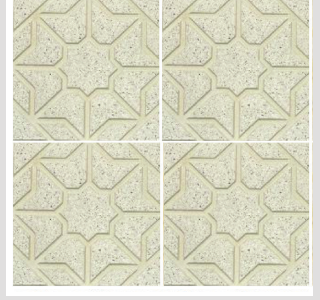

Sug Gri سكري مجلي  
421

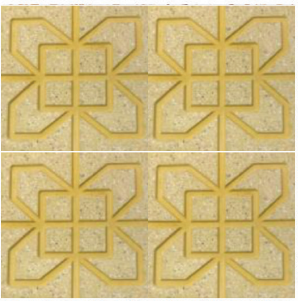

Yellow Gri اصفر مجلي  
649

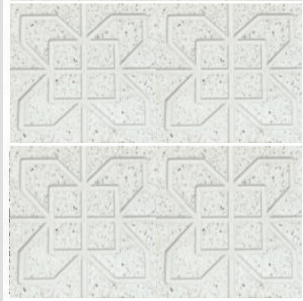

Grat Gri رصاصي مجلي  
649

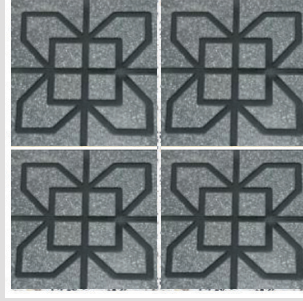

Black Gri اسود مجلي  
649



Sug Gri سكري مجلي  
649

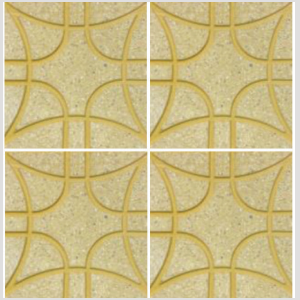

Yellow Gri اصفر مجلي  
935



White Gri ابيض مجلي  
935



Black Gri اسود مجلي  
935



Sug Gri سكري مجلي  
935

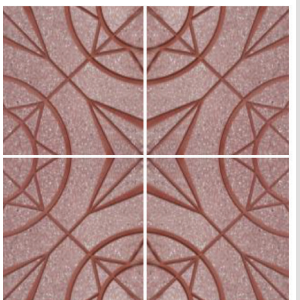

Red Gri احمر مجلي  
935

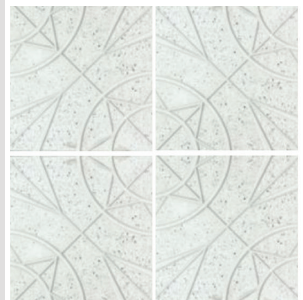

White Gri ابيض مجلي  
935



black Gri اسود مجلي  
935



sug Gri سكري مجلي  
935

# تيرازو TERRAZZO

40 CM \* 40 CM



أصفر غير مجلي



رصاصي غير مجلي



أحمر غير مجلي

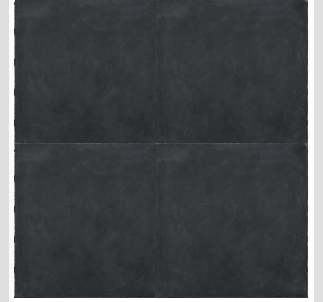

اسود غير مجلي

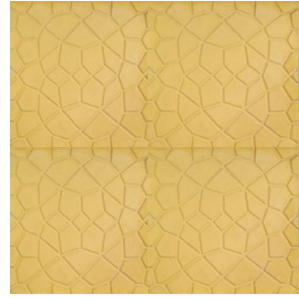

عنكبوتي أصفر غير مجلي



عنكبوتي اسمنتي غير مجلي



عنكبوتي أحمر غير مجلي

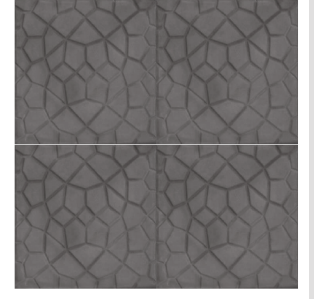

عنكبوتي أسود غير مجلي

SIZE	WIDTH	LENTH	THIKNESS
40 CM * 40 CM	400MM	400MM	40 MM

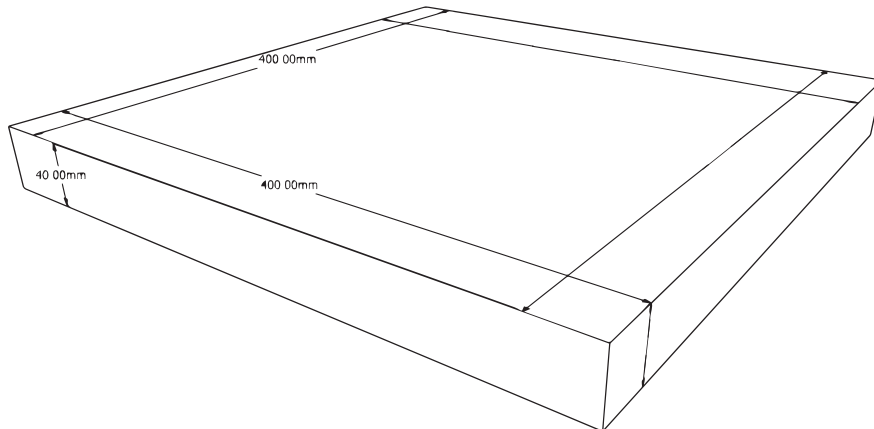

# TERRAZZO تيرازو

30 CM \* 60 CM

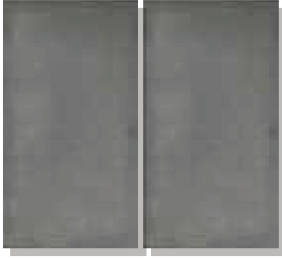

أسمنتي غير مجلي

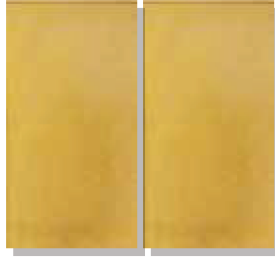

أصفر غير مجلي



أسود غير مجلي



أحمر غير مجلي



أسود ناعم سمسية سوداء



أحمر ناعم سمسية بيضاء



أصفر ناعم سمسية بيضاء



أسود ناعم سمسية بيضاء

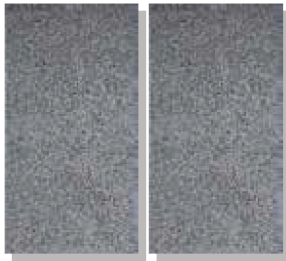

رماضي ناعم سمسية سوداء

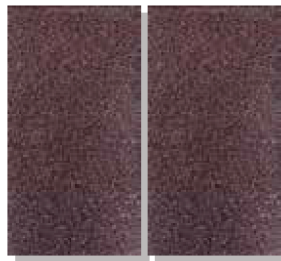

احمر ناعم سمسية سوداء

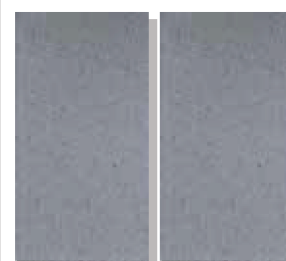

رماضي ناعم سمسية بيضاء

SIZE	WIDTH	LENTH	THIKNESS
30 CM * 60 CM	300MM	600MM	50 MM

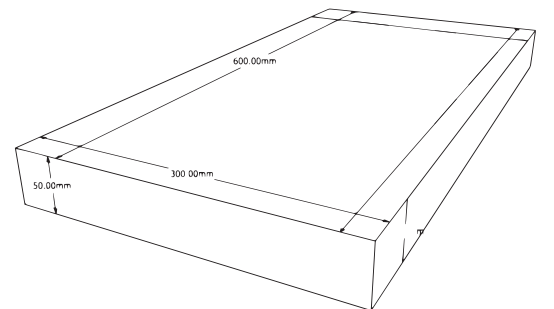

# أنتربوك Interlock



# انتلوك INTERLOCK

## بلسان حجري

SIZE	THICKNESS
متعدد المقاسات	6 CM

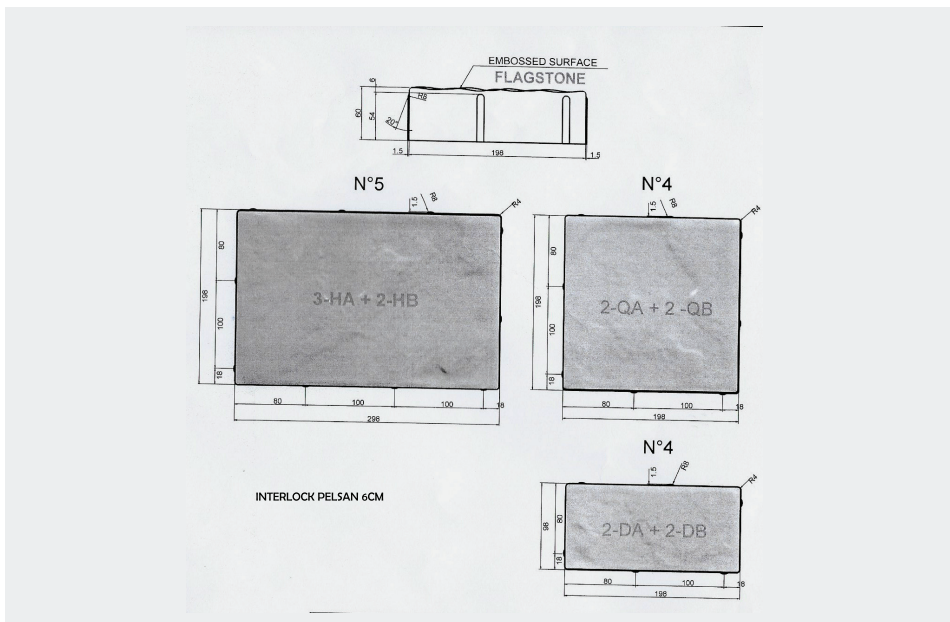
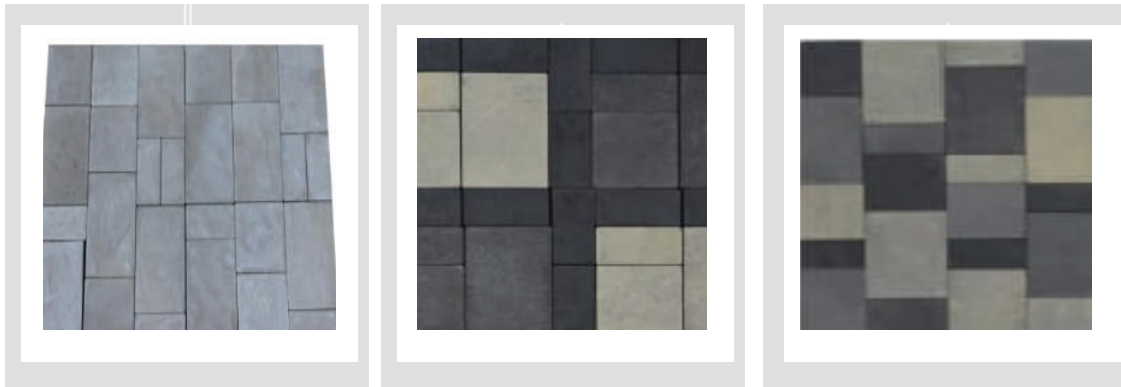



# انترلوك INTERLOCK

## سلاب شرائح

SIZE	THICKNESS
متعدد المقاسات	6 CM

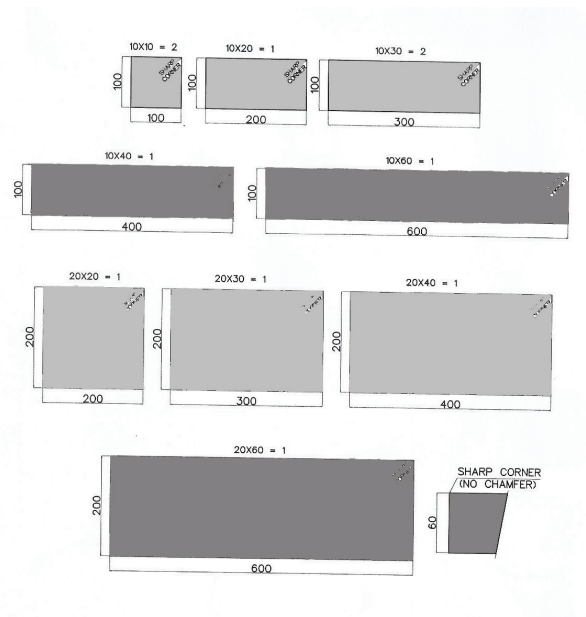

6CM

# انترلوك INTERLOCK

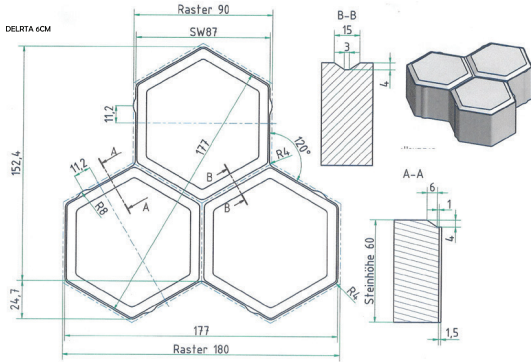

## انترلوك دلتا

SIZE	WIDTH	LENTH	THIKNESS
88 CM * 17.80 CM	88CM	17.80 CM	18CM

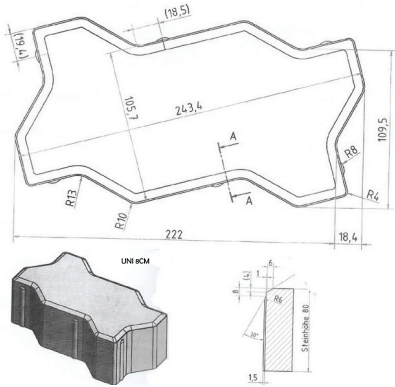

## انترلوك يوني

SIZE	WIDTH	LENTH	THIKNESS
22.2 CM * 10.9CM	22.2CM	10.9 CM	8CM



# انتريوك INTERLOCK

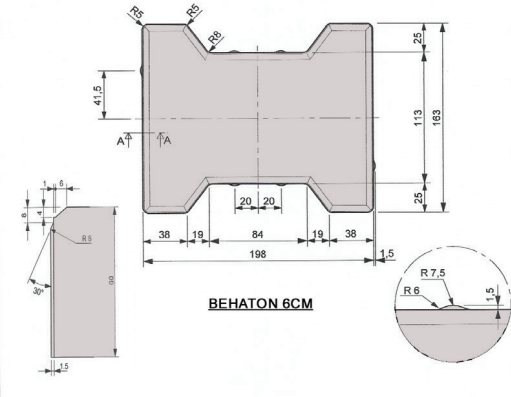

## انتريوك بيهاون

SIZE	WIDTH	LENTH	THIKNESS
16.20 CM * 19.70 CM	16.20CM	19.70 CM	6CM

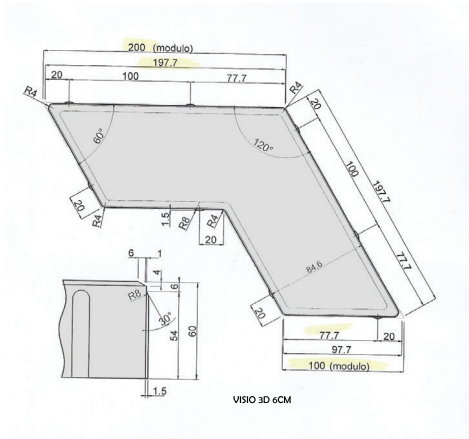

## انتريوك 3D

SIZE	WIDTH	LENTH	THIKNESS
20CM * 10CM	20CM	10 CM	6CM



# انترلوك INTERLOCK

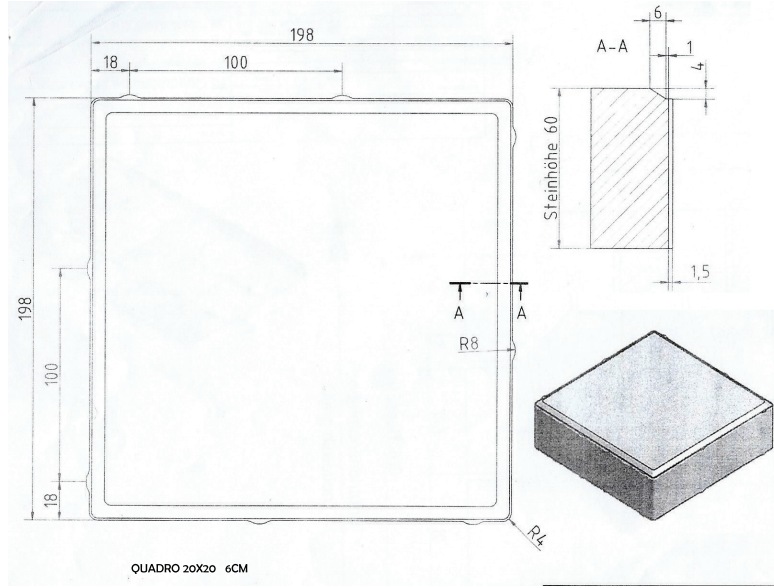

## انترلوك كوادرو

SIZE	WIDTH	LENTH	THICKNESS
20 CM *20 CM	20CM	20CM	6CM

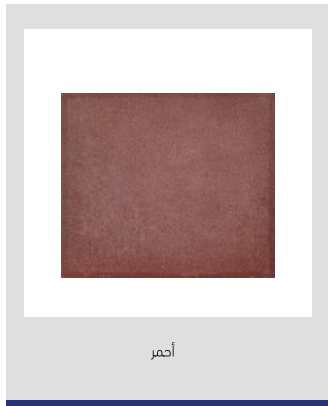

# INTERLOCK انتلوك

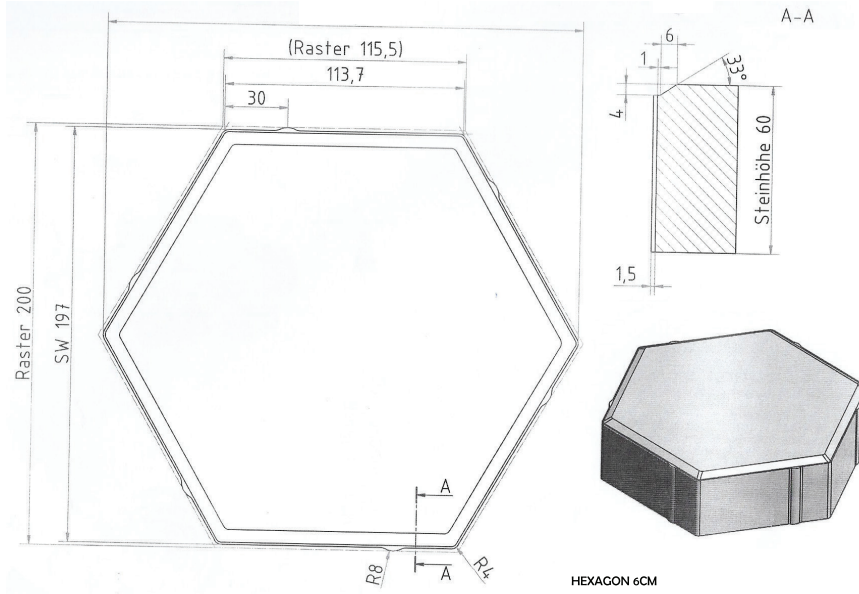

## انتلوك سداسي

SIZE	WIDTH	LENTH	THIKNESS
22.6 CM * 19.7 CM * 11.37 CM	88CM	17.80 CM	6CM





# انترلوك INTERLOCK

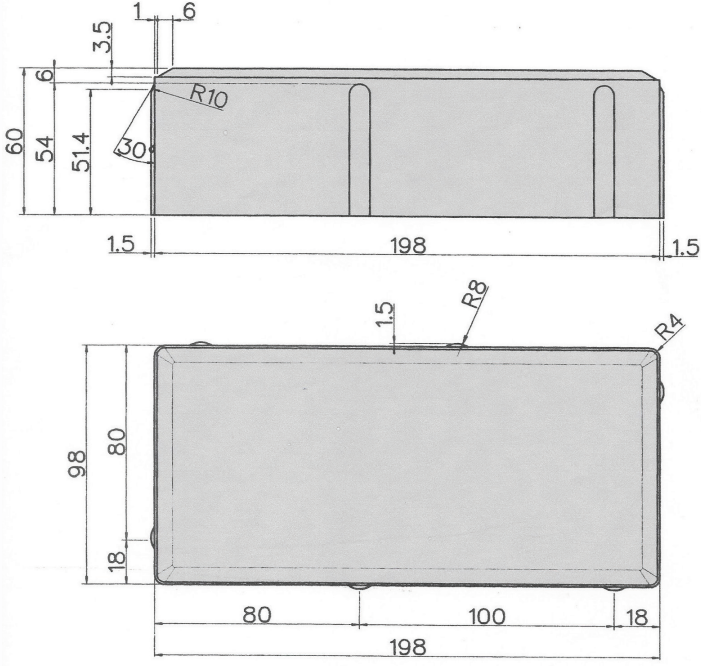

## انترلوك هولاند

SIZE	WIDTH	LENTH	THICKNESS
10 CM *20 CM	10 CM	20CM	6CM



# البلدورات CURBSTONE

# البلدورات CURBSTONE

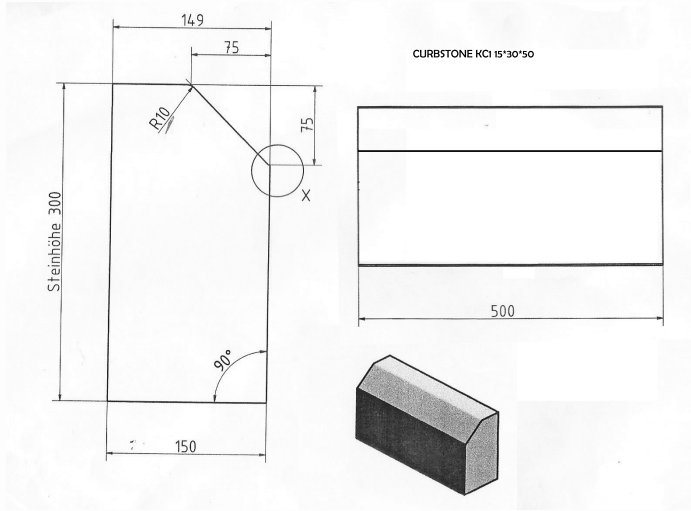

## بلدورة KC1

SIZE	WIDTH	LENTH	THICKNESS
30CM *50 CM	30 CM	50 CM	15CM



احمر



اصفر



اسمئتي



اسود



# البلدورات CURBSTONE

## بلدورة زراعي

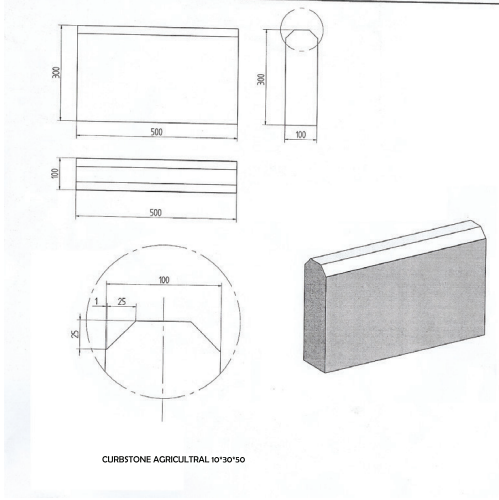

SIZE	WIDTH	LENTH	THIKNESS
10CM *30 CM	10 CM	30 CM	10CM



# البلدورات CURBSTONE

## بلدورة اسمنت CR

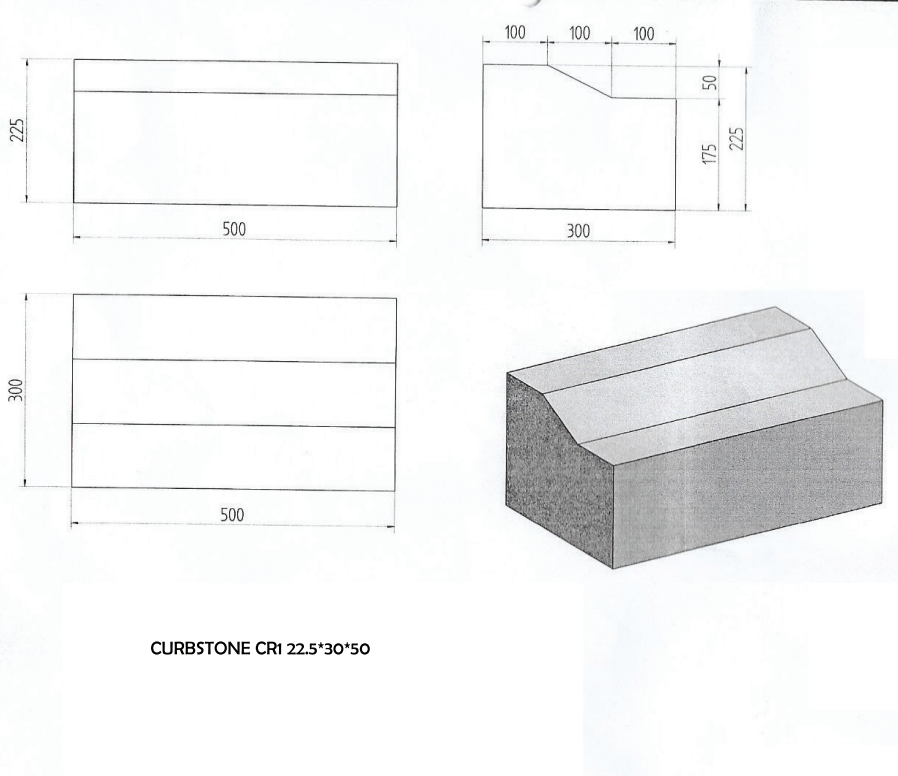

SIZE	WIDTH	LENTH	THICKNESS
30 CM *50 CM *22.5 CM	30 CM	50 CM	22.5CM



# البلدورات CURBSTONE

## بلدورة اسمنت DR

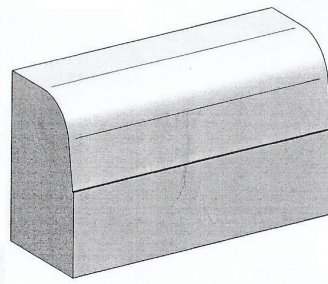
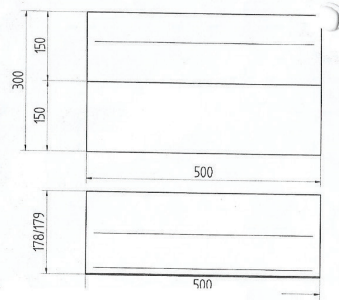

CURBSTONE DR 18\*30\*50

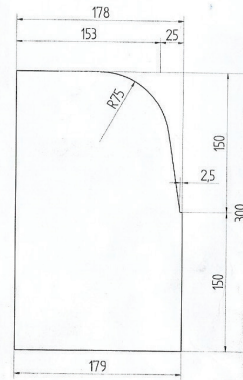

SIZE	WIDTH	LENTH	THIKNESS
30CM *50 CM *18 CM	30 CM	50 CM	18 CM



اسمئتي



اسود



# المشاريع PROJECTS





# الجهات الحكوميه

المشروع	الرقم
مشروع مستشفى خميس مشيط المركزي	01
مشروع مستشفى أحد رفيدة	02
مشروع مستشفى الدرب العام	03
مشروع المستشفى المركزي - جازان جزيرة الفرسان	04
مشروع إنشاء الخدمات الصحية بوزارة الدفاع	05
المستشفى العسكري بالجنوب	



المشروع	الرقم
مشروع تطوير الطرق وكباري المشاه جامعة الملك خالد	01
مشروع إنشاء مواقع إدارية جامعة الملك خالد	02
مشروع إنشاء سكنات الطلاب جامعة الملك خالد	03
مشروع إنشاء مجموعة مدارس -بارق/المجاره/محايل	04
مشروع إنشاء مجموعة مدارس متوسطة الواحة	05
مشروع إنشاء مجموعة مدارس الذكر	06



المشروع	الرقم
مشروع إنشاء تلال الخميس بخميس مشيط	01
مشروع إنشاء مخطط الراجحي بخميس مشيط	02
مشروع إنشاء الإسكان التنموي- جيزان	03



المشروع	الرقم
مشروع إنشاء كبري أحد رفيدة	01



وزارة النقل  
والخدمات اللوجستية  
Ministry of Transport  
and Logistic Services

المشروع	الرقم
مشروع إنشاء خط المياه صمخ /بيشة	01
مشروع مجموعة محطات التحلية بأبها	02
مشروع محطة تحلية الشقيق	03
مشروع تطوير وتأهيل الطرق والحدائق بالبلديات	04
مشروع إنشاء محطة كهرباء أبها	05



وزارة المياه والكهرباء  
MINISTRY OF WATER & ELECTRICITY

## الجهات الخاصة

المشروع	الرقم	المشروع	الرقم
مشروع مستشفى الحياة الوطني - أبها	09	مشروع بالما أسكوير	01
مشروع مستشفى تداوي الطبي - أبها	10	مشروع مجمع كوزمولين الطبي	02
مشروع مجموعة محطات بي جروب	11	مشروع مجمع تايمز أسكوير بطريق - أبها	03
مشروع مجموعة فنادق قصور - أبها	12	مشروع مجمع أفينيتور بالضيافة	04
مشروع مجموعة فلل الحويزي - المحالة	13	مشروع مجمع بن جلاله سكوير	05
مجمع فلل هامات الأولى - المحالة	14	مشروع مجموعة محطات مزايا	06
مشروع مجمع فلل مخطط اليرموك - أبها	15	مشروع مصرف الراجحي	07
		مشروع مول الغنيم طريق المية	08



# شركاء النجاح SUCCESS PARTNERS





# الشهادات CERTIFICATES

**شهادة تسجيل مؤسسة فردية**

وزارة التجارة  
Ministry of Commerce

الرقم: ٧٠١٢١٧٧٤٦٠  
التاريخ: ١٤٢٨/٠٦/٢٦ هـ

الإسم التجاري للمؤسسة: مصنع سعد عبدالله رافع الحسني للصناعة  
مركزها الرئيسي: ٩٢٣٦، الصناعية القديمة، المعمورة، ٤٥٧٢  
ص.ب: الرمز البريدي: ٦٢٤٥٣ هاتف: ٢٣٨٢٧٠٦

اسم التاجر: سعد عبدالله رافع الحسني  
الجنسية: سعودي  
تاريخ الميلاد: ١٣٨١ هـ

رقم السجل المدني - الإقامة: ١٠٤٦٤٩٢٩٠٤ تاريخه: ١٤٣٣/٠٥/٢٩ هـ  
رقم السجل المدني - الجواز: تاريخه: مصدره: خميس مشيط  
النشاط: صناعة البلاط و الموزيكو الأسمنتي بكافة اصنافه

رأس المال: ١٨٧٥٠٠٠ مليون و ثمانمائة و خمسة و سبعون ألف ريال فقط لا غير  
اسم المدير أو الوكيل المفوض: سعد عبدالله رافع الحسني  
الجنسية: سعودي  
تاريخ الميلاد: ١٣٨١ هـ

رقم السجل المدني - الإقامة: ١٠٤٦٤٩٢٩٠٤ تاريخه: ١٤٣٣/٠٥/٢٩ هـ  
سلطات المدير: خميس مشيط  
يشهد مكتب السجل التجاري بمدينة خميس مشيط بأنه تم تسجيل هذه المؤسسة بسجل مدينة خميس مشيط  
وتنتهي صلاحية الشهادة في ١٤٤٧/٠٦/٢٦ هـ بموجب الإيصال رقم: ٥٩٦٩٨٢٧ و تاريخ: ١٤٤٢/٠٥/٢٦ هـ

مدير السجل التجاري: ناف صالح الطاسان  
التوقيع:

يمكنك التحقق من صحة هذه الشهادة بالدخول على <http://v.mci.gov.sa>

100231074640127

تاريخ الإصدار: 2023/03/14  
الرقم المميز: 3005196486

الهيئة العامة للزكاة والدخل  
General Authority of Zakat & Tax

**ضريبة القيمة المضافة**  
VAT

**شهادة تسجيل في ضريبة القيمة المضافة**  
VAT Registration Certificate

تشهد الهيئة العامة للزكاة والدخل بأن المكلف أدناه مسجل في ضريبة القيمة المضافة بتاريخ 2017/08/25

Hereby, The General Authority of Zakat & Tax (GAZT) certifies that the taxpayer below is VAT registered on 25/08/2017

اسم المكلف: مصنع سعد عبدالله رافع الحسني للصناعة  
Taxpayer Name: مصنع سعد عبدالله رافع الحسني للصناعة

رقم التسجيل الضريبي: 30051964860003  
VAT Registration Number: 30051964860003

تاريخ نفاذ التسجيل: 2018/01/01  
Effective Registration Date: 2018/01/01

عنوان المكلف: خميس مشيط، العمارة، العام، 62453  
Taxpayer Address: خميس مشيط، العمارة، العام، 62453

مكلف مسجل في ضريبة القيمة المضافة، لا يجوز لك تحصيل ضريبة القيمة المضافة من عملائك قبل تاريخ نفاذ التسجيل بالضريبة، في حال تبين غير ذلك، ستقوم الهيئة العامة للزكاة والدخل بتنفيذ الغرامات المستحقة

هذه الوثيقة مرسلة من النظام الالي ولا تحتاج إلى توقيع  
- الهيئة العامة للزكاة والدخل -





THE CERTIFICATION  
INTERNATIONAL

## CERTIFICATION OF REGISTRATION

This is to certify that  
**Quality Management Systems**  
of  
**SAAD ABDULLAH RAQI' AL-HASANIAH  
FACTORY FOR INDUSTRY**

Street No. 2, Industrial City in Asir, Khamis Mushait, Kingdom of Saudi Arabia.

Has been assessed and found to meet the requirements of:

**ISO 9001:2015**

The certificate is valid for the following scope of operation:

**Manufacture of Tiles and Cement Mosaic of all Kinds.**

Certificate No. Q-01961

Original Issue Date: 23/11/2021 Issue Date: 23/11/2021 Valid Till: 22/11/2024

1<sup>st</sup> Surv. Due on: 23/11/2022 2<sup>nd</sup> Surv. Due Before: 23/11/2023

\*After successful completion of surveillance audit, new certificate shall be issued

In the course of validity of the present certificate client management system must permanently satisfy the requirements of the International Regulations. The fulfillment of these regulations will be regularly controlled by The Certification International



Director

**The Certification International**

Website: [www.thecertification.org](http://www.thecertification.org) Email: [info@thecertification.org](mailto:info@thecertification.org)  
Accreditation by United Accreditation Foundation  
3510, Colmar, Norfolk 23509, VA, United States of America (USA)







MOH  
Execution Contracts  
Control Administration

17/11/15

Ministry of Health  
5/11/15

Project: Khamis Mushair Hospital 300 Beds  
Consultant: Alzaid Engineering Consultant  
Contractor: Binjarallah Group

طلب الموافقة على اعتماد  
(مقاول من الباطن / مورد / مورج / وكيل)  
لأعمال متخصصة أو أنظمة أو معدات أو  
أجهزة

المملكة العربية السعودية  
وزارة الصحة  
الوكالة المساعدة للشؤون الهندسية  
الإدارة العامة للمشروعات  
إدارة الإشراف على التنفيذ

Request for Sub-Contractor, Agents &  
Suppliers Approval

المشروع : مشروع مستشفى خميس مشيط - ٣٠٠ سرير  
الاستشاري : مكتب الزيد للإستشارات الهندسية  
المقاول : شركة مجموعة بن جابر للمقاولات

New submittal  تقديم جديد  
Re-submit  إعادة تقديم  
Attachment :  المرفقات

Project No:	29/4/155	رقم المشروع:
Submit No:	MAT-KMCH-MB-CI-0034	رقم التقديم:
Date:	٢٠١٥/١١/٠٧	تاريخ التقديم:

شركة مجموعة بن جابر للمقاولات  
س.ت. ٢٠١٠٠٩٤٨٩٤  
مشروع مستشفى خميس مشيط  
التوقيع والختم: ٣٠٠ لتر



سعادة / مدير إدارة الإشراف على التنفيذ  
السلام عليكم ورحمة الله وبركاته  
مرفق طيه طلب الموافقة على اعتماد ( مقاول من الباطن / وكيل / مورد / مورج / وكيل )  
عن المقاول: ١٠٢ الجاهلي

م NO	الوصف / المادة / النظام Description / Material / System	اسم الوكيل / المورد Name of the Agent or Supplier	المصنع Manufacturer	بلد المنشأ Country of Origin	اسم المسئول لدى الوكالة وماتفه Name of Agent authority & Tel
1	الخرسانة سابقة التجهيز بربوريات، مصدات مواقف السيارات، التزلوك	مجموعة سعد بن عبدالله الحسنية	مجموعة سعد بن عبدالله الحسنية	خميس مشيط - السعودية	مهندس خالد عبدالوهاب جوال/ ٠٥٦٤٦٤٣٤٦٢

ملاحظات وتوصيات الاستشاري:  
لوجري. اعتماد مصنع مجموعة سعد بن عبدالله الحسنية لأعمال البردورات و مصدات مواقف السيارات والتزلوك  
حيث انه حقق ما قبله في مشاريع سابقة لوزارة الصحة على أن يتم تقييم المنتجات وفي سيارات الأجرة للمتح بلا اعتماد  
جميع موادها (مخبر) والتأكدات ذات الكمية والاصالة.  
مهندس المشروع: خالد الجاهلي  
التوقيع: 3/11/15  
مدير المشروع: خالد الجاهلي

ملاحظات وتوصيات قسم الدعم الهندسي بالوزارة:  
لاصانع صر اعتماد شركة مجموعة سعد بن عبدالله الحسنية لتوريد الخرسانة السابقة التجهيز ومصدات مواقف السيارات والتزلوك على ان يتم تقييم واستعمال الشعارات  
السرية مع تقييم البيانات الفنية والهيئات للإعتماد  
مهندس الوزارة: خالد الجاهلي  
التوقيع: ٢٠/١١/٢٠١٥  
رئيس القسم: م. ياسر الجاهلي

يعتمد مدير إدارة الإشراف على التنفيذ المهندس / فوزين سعيد آل عا ١٤٣٦/٧/٢٩	رئيس القطاع	Decision of MOH	نزار وزارة الصحة:
		Approval (A) <input type="radio"/>	وافق:
		Approved as per noted (B) <input checked="" type="radio"/>	أفق مع ملاحظات:
		Re Submittal (C) <input type="radio"/>	تقديم:
		Rejected (D) <input type="radio"/>	رفض:





الموضوع: بخصوص طلب اعتماد مصنع لتوريد البردورات لمشروع  
البنية التحتية لإسكان خميس مشيط بمنطقة عسير

المترمين/ شركة بارسونز العربية السعودية المحدودة

(الامتحاري المرفوع على مشروع البنية التحتية لإسكان خميس مشيط بمنطقة عسير)

ص.ب: ١١٧٤ الرياض: ١١٤٣١ الفاكس: ٠١١٥١١٧٣٨٩ الهاتف: ٠١١٥١١٧٤٧٧

السلام عليكم ورحمة الله وبركاته... وسدد،،

تهديكم الإدارة العامة للإشراف بوزارة الإسكان أطيب التحايا والتقدير، وإشارة إلى خطابكم رقم  
(SAPL-MOH-LTR-S-012-0428) وتاريخ ١١/٠٩/١٤٢٨هـ والوارد للوزارة برقم ١٦٥٩٩ وتاريخ  
١٠/١١/١٤٢٨هـ، بخصوص طلب اعتماد مصنع سعد عبدالله الحسنية للبلاط والمنتجات الأسمنتية لتوريد  
البردورات لمشروع أعمال البنية التحتية لإسكان خميس مشيط بمنطقة عسير.

ويعد دراسة خطابكم ومرفقاته والمواصفات التعاقدية وموافقة الإستشاري والإختبارات المرقة  
نفيدكم بأنه لا مانع من اعتماد مصنع سعد عبدالله الحسنية للبلاط والمنتجات الأسمنتية لتوريد  
البردورات فقط للمشروع المذكور أعلاه مع ضرورة الإلتزام بالآتي:-

- ١- إجراء إختبارات إجهاد الكسر والإمتصاص ومقاومة التآكل (ABRASION) للبردورات لعينات  
عشوائية موردة للموقع مع ضرورة إرسال نسخة من تقارير الإختبارات للوزارة للإطلاع.
- ٢- التأكد من مطابقة الألوان والأبعاد للبردورات الموردة للموقع.
- ٣- الإلتزام بالمواصفات التعاقدية والمخططات المعتمدة.

علماً بأن موافقتنا هذه لا تعفي أي من الإستشاري والمقاول من إلتزاماتهما التعاقدية.

وتقبلاً خالص تحياتي وتقديري،،،

مدير عام الإحادة العامة للإحواض

المهندس/ ياسر بن جوم الله الغامدي





طلب الموافقة على (مورد - عينه)

REQUEST FOR SAMPLE OR SUPPLIER APPROVAL

المشروع : مشروع إنشاء مستشفى أحد رفيدة سعة ١٠٠ سرير  
الاستشاري : مكتب الإبداع العربي للاستشارات الهندسية  
المقاول : شركة مجموعة بن جابر الله للمقاولات المحدودة

المملكة العربية السعودية  
وزارة الصحة  
المديرية العامة للشئون الصحية بمنطقة عسير  
ادارة الشئون الهندسية

رقم المشروع	Project NO	
رقم التقديم	SUBM.NO	
تاريخ التقديم	Date	28-05-2014 م

نوع العينه	نوع العينه	نوع العينه
s.Type	s.Name	s.Type
مكان الاستلام	الكمية	Location
يد المتفاه	الموقع العام	المملكة العربية السعودية

موصفات البند حسب العقد	جدول الكميات	spec.asper contract
بند رقم (١/٢٢٦) - (٢/٢٢٦) لزوم الرصف بغير الإسفلت		
توقيع وختم المقاول	Contractor's Stamp & Sig.	

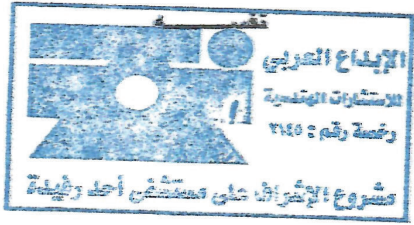

ملاحظات وتوقيع وختم الاستشاري :	A	B	C	D
---------------------------------	---	---	---	---

نوه بان عقار بلوك آر هيفت من إنتاج مصنع محمد عبدالرحمن الحسين للرقا أدوية  
التي حستت بلاطة رقم ١٥٦ لورب افينز وتاروم انتر لوك  
سالك ٦٦٨ تم من إنتاج نفس الشركة حسب عملة انتر لوك  
من اوريديم الريمقار انزل من اشوب الريمقار (خيار ٣٥٥)

ملاحظات وتوصيات المهندس المختص بالادارة :  
تدقيق من الادارة ونصحه كمنار خالك انورد بيوط الادوية لا يست انتر لوك  
على اذ بيع حذير الادوية وعينة على الطبيب بما شرفتم قبل البدء في التنفيذ

قرار وزارة الصحة :	Decision of MOH :
موافق	Approved
مرفوض	Rejected
اعادة تقديم	Re Submittal
موافق مع ملاحظات	Approved as per noted



المملكة العربية السعودية  
وزارة الصحة  
صحة جازان

المحترمين

السادة / مجموعة سعد بن عبد الله الحسنية للتجارة والصناعة

السلام عليكم ورحمة الله وبركاته ... وبعد :

إشارة إلى خطاب سيادتكم رقم ٠٨/٠٥/٠٣٧ وتاريخ ١٤٣٩/٥/١هـ بخصوص اعتماد منتجاتكم .

عليه نفيديكم بأن لا مانع لدى الشؤون الصحية بمنطقة جازان من اعتماد منتجاتكم من البلاط والأنترلوك والبلدورات .

**هذا ولسيادتكم أطيب تحياتي وتقديري ،،**

مساعد المدير العام للشؤون الهندسية بصحة جازان

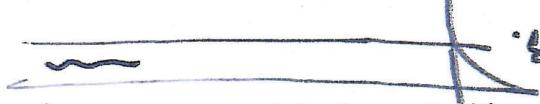
  
المهندس / علي بن عبده جعفري





## COMPRESSIVE STRENGTH OF CONCRETE SPECIMENS (INTERLOCK)

PROJECT	مستشفى ظهران الجنوب	Job Order	J/23/101
CLIENT	شركة عبدالله سعيد السيد وشركاؤه	Sample ID	INT-01
SUPLIER	مصنع سعد عبدالله رافع الحسنيه للصناعة	Sample Received Date	17/01/2023
LOCATION	خميس مشيط - عسير	Test Date	17/01/2023

SAMPLE DESCRIPTION	DARK GRAY COLOR INTERLOCKS L20 x W10 x H8 cm
--------------------	---

SPECIMEN No.	Unit	1	2	3			
DIMENSIONS	LENGTH	cm	18.5	18.5	18.5		
	WIDTH	cm	8.5	8.5	8.5		
	HEIGHT	cm	8.0	8.0	8.0		
NET SURFACE AREA	cm <sup>2</sup>	157.3	157.3	157.3			
TOTAL LOAD	KN	913.4	965.3	928.1			
NET COMPRESSIVE STRENGTH	MPA	58.09	61.39	59.02			
AVERAGE COMPRESSIVE STRENGTH	MPA	59.5					

REMARKS: SAMPLES BROUGHT TO US BY CLIENT; OUR RESPONSIBILITIES IS LIMITED TO CRUSHING ONLY  
Min. Specified Strength for average must be greater than 55 MPa.  
Specification provided by client.

TEST PERFORMED BY	KAWSAR	APPROVED BY	
REVIEWED BY	TECHNICAL MANAGER	NAME	LAB MANAGER
SIGNATURE		SIGNATURE	
DATE	17/01/2023	DATE	17/01/2023





اسم المشروع: إسكان ضاحية الملك عبدالله - مخططة ١ - جازان

البنية الفرعية

طلب اعتماد مواد Materials Submittal

رقم طلب الاعتماد: SAC / M / V / 77  
تاريخ الطلب السابق: ٢٠٢٢ / سبتمبر / ٢٩  
رقم طلب الاعتماد:   
تاريخ الطلب:   
من أجل معلومات  من أجل الملاحظات والتعليقات  من أجل الاعتماد

سبب تقديم طلب الاعتماد:   
مصري  معاصر  إنشائي  تكييف HVAC  ميكبة  كهرباء

المرشحات:   
مخاطبات  مخرجات  عتبات  عتبات  مخومات تقنية  حبات

جدول المواد / المعدات: ملاحظة: يرجى إضافة مرقات في حالة وجود بند أكثر من الفراغ المتاح.

ممثل	الاسم / الرقم / الوصف	المورد	المصنع / الموديل	مرجع المواصفات	المراجع القياسية	حالة الاعتماد
1	منتجات اسمنتية (بردورات رمادي حيدورات زراعية رمادي - بلاط اسمنتى - انترلوك رمادي )	مصنع سعد عبدالله واقع الصنعية للرخام والمنتجات الاسمنتية	مصنع سعد عبدالله واقع الصنعية للرخام والمنتجات الاسمنتية			كرد B

ملاحظات المقاول: تشهد أن طلب الاعتماد المقدم أعلاه مطابق تماماً لمخططات ومواصفات العقد، ما لم يتم ذكر خلاف ذلك، كما هو موضح أعلاه.

استشهاد: مدير المكتب الفني / المقاول:   
مهندس معماري / المقاول:   
اسم المهندس / جهاد فؤاد ملاحيه لى

التوقيع:   
التاريخ:   
التوقيع:   
التاريخ:

توصيات الاستشاري: الموافقة على اعتماد المواد المقامة أعلاه لا يعني المقاول من مسؤولياته حسب العقد.

لا عارض من اعتماد منتجات اسمنتية  
بردورات رمادية حيدورات زراعية رمادية + انترلوك رمادي  
لونه لاجهات انتاج مصنع (سعد عبدالله مراحض الصنعية للرخام  
والمنتجات الاسمنتية)  
على ان يتم التوريد وقتت خلط الانترلوك المعتمد (الوان وابطار)  
وان يتم تقديم عينات للاعتماد بعد اجراء التجارب اللازمه عنها  
وتمت مراجعات المشروع

ممثل الاستشاري:   
اسم:   
الترقية: مدير التقني

مدير مشروع الاستشاري:   
اسم:   
الترقية: م. احمد احمد حجازي

التوقيع:   
التاريخ:   
التوقيع:   
التاريخ:

نتيجة الطلب:   
A معتمد   
B معتمد مع ملاحظات إعادة التقديم غير ضرورية   
C مفروض ويجب إعادة التقديم   
D غير معتمد (مفروض)   
E بدون اجراء

استلام المقاول بالنتيجة:   
التوقيع:   
التاريخ:

استلام الاستشاري للطلب:   
التوقيع:   
التاريخ:







## COMPRESSIVE STRENGTH OF CONCRETE SPECIMENS (INTERLOCK)

PROJECT	مشروع تنفيذ رفع الكثافة السكائيه بخميس مشيط (تلال الخميس) مشروع وزارة الإسكان	Job Order	J/23/010
CLIENT	شركه الفهد للتجاره والصناعه والمقاولات المحدوده	Sample ID	INT-03
SUPLIER	مصنع سعد عبدالله رافع الحسنيه للصناعة	Sample Received Date	06/02/2023
LOCATION	خميس مشيط - عسير	Test Date	06/02/2023

SAMPLE DESCRIPTION	DARK GREY COLOR INTERLOCKS
	L20 x W10 x H8 cm

SPECIMEN No.	Unit	1	2				
DIMENSIONS	LENGTH	cm	18.5	18.5			
	WIDTH	cm	8.5	8.5			
	HEIGHT	cm	8.0	8.0			
NET SURFACE AREA	cm <sup>2</sup>	157.3	157.3				
TOTAL LOAD	KN	896.0	938.0				
NET COMPRESSIVE STRENGTH	MPA	56.98	59.65				
AVERAGE COMPRESSIVE STRENGTH	MPA	58.3					

REMARKS: SAMPLES BROUGHT TO US BY CLIENT; OUR RESPONSIBILITIES IS LIMITED TO CRUSHING ONLY  
Min. Specified Strength for average must be greater than 55 MPa.  
Specification provided by client.

TEST PERFORMED BY	KAWSAR	APPROVED BY	
REVIEWED BY	SATHESH BABU	NAME	ENG - FAZAL ILAHI
SIGNATURE		SIGNATURE	
DATE	06/02/2023	DATE	06/02/2023



## COMPRESSIVE STRENGTH OF CONCRETE SPECIMENS (INTERLOCK)

PROJECT	مشروع تنفيذ رفع الكثافة السكائيه بخميس مشيط (تلال الخميس) مشروع وزارة الاسكان	Job Order	J/23/010
CLIENT	شركة الفهد للتجاره والصناعه والمقاولات المحدوده	Sample ID	INT-01
SUPLPLIER	مصنع سعد عبدالله رافع الحسيه للصناعة	Sample Received Date	06/02/2023
LOCATION	خميس مشيط - عسير	Test Date	06/02/2023

SAMPLE DESCRIPTION	RED COLOR INTERLOCKS
L20 x W10 x H6 cm	

SPECIMEN No.		Unit	1	2	3			
DIMENSIONS	LENGTH	cm	18.5	18.5	18.5			
	WIDTH	cm	8.5	8.5	8.5			
	HEIGHT	cm	6.0	6.0	6.0			
NET SURFACE AREA		cm <sup>2</sup>	157.3	157.3	157.3			
TOTAL LOAD		KN	1102.0	1112.0	1139.0			
NET COMPRESSIVE STRENGTH		MPA	70.08	70.72	72.43			
AVERAGE COMPRESSIVE STRENGTH		MPA	71.1					

**REMARKS:** SAMPLES BROUGHT TO US BY CLIENT; OUR RESPONSIBILITIES IS LIMITED TO CRUSHING ONLY  
 Min. Specified Strength for average must be greater than 55 MPa.  
 Specification provided by client.

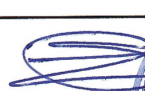
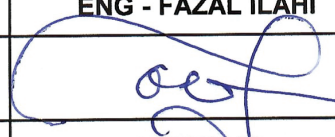
TEST PERFORMED BY	KAWSAR	APPROVED BY	
REVIEWED BY	SATHESH BABU	NAME	ENG - FAZAL ILAHI
SIGNATURE		SIGNATURE	
DATE	06/02/2023	DATE	06/02/2023

## WATER ABSORPTION TEST OF TILES

**CLIENT** : AMLAK FOR PRIVATE CONTRACTING, KHAMIS MUSHAYT  
**PROJECT** : AL-RAJHI BANK, WAHA DISTRICT, KHAMIS MUSHAYT  
**Description:** MOSAIC FLOORING TILES (BLACK & WHITE)

**Lab Ref :** P/0034/23/KIIM

**Date :** 19.01.2023

SAMPLE REFERENCE		I-A	I-B	I-C	
ACTUAL SIZE OF SAMPLE	mm.	250X250X25	250X250X25	250X250X25	
S.S.D. WEIGHT IN AIR	gms.	3799.5	3823.9	3765.2	
DRY WEIGHT IN AIR	gms.	3662.5	3690.4	3630.5	
WATER ABSORPTION	%	3.74	3.62	3.71	
WATER ABSORPTION (AVE.)	%	3.69			

Remarks:

\_\_\_\_\_

\_\_\_\_\_

Tested by: NAEEM  
 Calculated by: Raheem

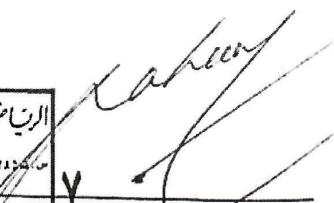
  
 17  
 RIYADH GEOTECHNIQUE & FOUNDATIONS  
 APPROVED REPORT  
 Lab Incharge



**TEST REPORT MEASUREMENTS & COMPRESSIVE STRENGTH OF CONCRETE  
MASONRY UNITS (INTERLOCK)**

ASTM C140

*PROJECT	مشروع تنفيذ أعمال البنية التحتية بأعمال رفع كثافة البنية التحتية للإسكان بخميس مشيط	JOB ORDER NO.	J/22/ CZ023
*CLIENT	شركة الفهد للمقاولات	SAMPLING DATE	-
*CONSULTANT	مصنع سعد عبدالله رافع الحسيني للصناعة	TESTING DATE	13-6-2022
*LOCATION	خميس مشيط - عسير	REPORT DATE	13-6-2022

SAMPLE TYPE	INTERLOCK - HEXAGONAL (New)	SAMPLED BY	client Rep.				
Sample Location	HASANIA STORE						
DESCRIPTION	COLOR	DIMENSIONS (mm)					
	Yellow	Length=	20	Width=	20	Thick.=	60
SPECIMEN No.	1						
AVG. LENGTH, mm	HEXA-						
AVG. WIDTH, mm	GONAL						
AVG. THICKNESS, mm	60.0						
GROSS SURFACE AREA, mm <sup>2</sup>	-						
NET SURFACE AREA, mm <sup>2</sup>	2861.4						
TOTAL APPLIED LOAD, KN	1658.5						
NET COMPRESSIVE STRENGTH, Mpa	58.0						
STRENGTH x ASPECT RATIO FACTOR, Mpa	58.0						
<b>AVERAGE COMPRESSIVE STRENGTH RESULT, Mpa</b>	<b>58.0</b>						
REQUIRED STRENGTH (MIN) MP	-						

Test Performed at : SAFCO Laboratory Abha (Concrete Section) under controlled Environmental Conditions  
Samples were brought to our laboratory by the client representative for compressive strength test only.

\*All Information about specimen, Specs. requirements, supplier info. & other details provided by client.

\*\*This report relates only to the samples tested & shall only be reproduces in full with the written Approval of SAFCO.

**REMARKS (if any).**

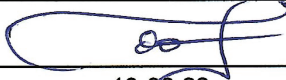
TEST PERFORMED BY : SAFCO LAB ABHA		APPROVED BY :	
TECH. NAME	KAWSAR	NAME	ENG. RIYADH ISMAIL
CHECKED BY	FAZAL ELAHI	SIGNATURE	
SIGNATURE			
DATE	13-06-22	DATE	13-06-22



Together  
beyond  
standards



## COMPRESSIVE STRENGTH OF CONCRETE SPECIMENS (INTERLOCK)

PROJECT	مشروع تنفيذ رفع الكثافة السكانية بخميس مشيط (تلال الخميس) مشروع وزارة الإسكان	Job Order	J/23/010
CLIENT	شركة الفهد للتجارة والصناعة والمقاولات المحدوده	Sample ID	INT-01
SUPLIER	مصنع سعد عبدالله رافع الحسني للصناعة	Sample Received Date	06/02/2023
LOCATION	خميس مشيط - عسير	Test Date	06/02/2023

SAMPLE DESCRIPTION	RED COLOR INTERLOCKS
L20 x W10 x H6 cm	

SPECIMEN No.	Unit	1	2	3			
DIMENSIONS	LENGTH	cm	18.5	18.5	18.5		
	WIDTH	cm	8.5	8.5	8.5		
	HEIGHT	cm	6.0	6.0	6.0		
NET SURFACE AREA	cm <sup>2</sup>	157.3	157.3	157.3			
TOTAL LOAD	KN	1102.0	1112.0	1139.0			
NET COMPRESSIVE STRENGTH	MPA	70.08	70.72	72.43			
AVERAGE COMPRESSIVE STRENGTH	MPA	71.1					

REMARKS: SAMPLES BROUGHT TO US BY CLIENT; OUR RESPONSIBILITIES IS LIMITED TO CRUSHING ONLY  
Min. Specified Strength for average must be greater than 55 MPa.  
Specification provided by client.

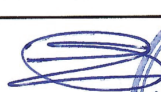
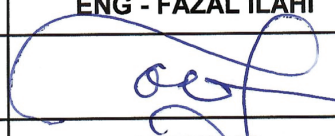
TEST PERFORMED BY	KAWSAR	APPROVED BY	
REVIEWED BY	SATHESH BABU	NAME	ENG - FAZAL ILAHI
SIGNATURE		SIGNATURE	
DATE	06/02/2023	DATE	06/02/2023

Soil & Foundation Co. Ltd., www.applus.com CR – 5850068180

ENERGY & INDUSTRY DIVISION

Together  
beyond  
standards



Manufacturer, Agent/Distributor & Sub-Contractor Approval  
اعتماد الجهة المصنعة، الوكيل / الموزع ومقاول الباطن

Main Contractor: A.S. AL SAYED المقاول الرئيسي		Consultant: Dar Al Majd Consultant الاستشاري	
Submittal Title: MANUFACTURING BUILDING ITEM عنوان التقديم		Location/Use: ALL HOUSING BUILDING الموقع / الاستخدام	
Project Title: AL DARB HOSPITAL عنوان المشروع		Project #: CO517 المشروع	Submittal #: التقديم
New Submittal: <input checked="" type="checkbox"/> تقديم جديد	Re-Submittal: <input type="checkbox"/> إعادة التقديم	Ref. #: الرقم المرجعي	Date: 13/09/2023 التاريخ
Manufacturer <input type="checkbox"/> الجهة المصنعة	Agent / Distributor <input type="checkbox"/> الوكيل / الموزع	Sub-Contractor <input checked="" type="checkbox"/> مقاول الباطن	
Details of Equipment / Materials /Services to be Supplied تفاصيل المعدات / المواد / الخدمات التي يتم توريدها			
اعتماد مجموعة مصانع الحسنية للبلاط و الانترلوك و المنتجات الاسمنتية			
If Manufacturer, please provide the following information on a separate sheet		إذا كان جهة مصنعة، يرجى تقديم المعلومات التالية في ورقة منفصلة	
1. Details of Product Range and Capabilities	١- تفاصيل نطاق المنتج والقدرات.		
2. Details of Main Manufacturing Processes and Equipment	٢- تفاصيل عمليات التصنيع الرئيسية والمعدات.		
3. List of Existing Customers in the Healthcare Sector	٣- قائمة بالعملاء الحاليين في قطاع الرعاية الصحية.		
4. Details of Quality Systems Employed	٤- تفاصيل أنظمة الجودة المستخدمة.		
5. Country of Manufacture	٥- دولة الجهة المصنعة.		
If Agent / Distributor, please provide the following information on separate sheet		إذا كان وكيل / موزع، الرجاء إرفاق المعلومات التالية في ورقة منفصلة	
1. List of Agencies / Distributorships held	١- قائمة بالوكالات / اتفاقيات التوزيع التي تم عملها.		
2. Details of Items normally held in stock	٢- تفاصيل البنود التي يتم الاحتفاظ بها عادة في المخزون.		
3. Project history for last 3 years.	٣- سابقة الأعمال آخر 3 سنوات		
4. Agency certificate stamped from KSA embassy in country of origin and certified from chamber of commerce.	٤- شهادة الوكالة مكتومة من سفارة المملكة العربية السعودية في دولة الأصل ومعتمدة من الغرفة التجارية.		
If Sub-Contractor, please provide the following information on a separate sheet		إذا كان مقاول الباطن، الرجاء إرفاق المعلومات التالية في ورقة منفصلة:	
1. Registration Certificates for proposed Service	١- شهادات التسجيل للخدمة المقترحة.		
2. Project history for last 3 years.	٢- سابقة الأعمال آخر 3 سنوات		
3. Healthcare Experience	٣- الخبرات في مجال الرعاية الصحية.		
4. Current Capacity	٤- القدرة الحالية		
Contractor Comments: نطاق العمل توريد المنتجات الاسمنتية (بلدوره + انترلوك) بأعمال الموقع العام المرحلة الثانية للمباني السكنية ملاحظات المقاول			
PM Name: اسم مدير المشروع: ١٣/٠٩/٢٠٢٣	Signature: التوقيع:	Date: التاريخ: 13/09/2023	



Consultant's Review مراجعة الاستشاري			
Consultant Comments ملاحظات الاستشاري	شركة دار المجد شركة استشارية ومقاولات للمباني والمقاولات		
PM Name: اسم مدير المشروع: ١٣/٠٩/٢٠٢٣	Signature: التوقيع:	Date: التاريخ: 13/09/2023	
A): Approved <input type="checkbox"/> معتمد	B): Approved with comments <input type="checkbox"/> معتمد مع ملاحظات	C): Resubmit <input type="checkbox"/> إعادة التقديم	D): Rejected <input type="checkbox"/> مرفوض



MOH Review مراجعة وزارة الصحة			
A): Approved <input type="checkbox"/> معتمد	B): Approved with comments <input checked="" type="checkbox"/> معتمد مع ملاحظات	C): Resubmit <input type="checkbox"/> إعادة التقديم	D): Rejected <input type="checkbox"/> مرفوض
Technical Department Manager Comments: ملاحظات قسم الدعم الفني: حتماً بالاصحاح بالتمهيد.			
TM Name: رئيس قسم الدعم الفني: ١٣/٠٩/٢٠٢٣	Signature: التوقيع:	Date: التاريخ: 13/09/2023	
A): Approved <input type="checkbox"/> معتمد	B): Approved with comments <input checked="" type="checkbox"/> معتمد مع ملاحظات	C): Resubmit <input type="checkbox"/> إعادة التقديم	D): Rejected <input type="checkbox"/> مرفوض
PM Name: اسم مدير المشروع: ١٣/٠٩/٢٠٢٣	Signature: التوقيع:	Date: التاريخ: 13/09/2023	
Supervision Department Manager Comments: ملاحظات مدير الاشراف: مع الاذنين لم تقرير والتمهيد بالاصحاح بالتمهيد.			
SM Name: اسم مدير الاشراف: ١٣/٠٩/٢٠٢٣	Signature: التوقيع:	Date: التاريخ: 13/09/2023	



## COMPRESSIVE STRENGTH OF CONCRETE SPECIMENS (INTERLOCK)

PROJECT	مشروع تنفيذ رفع الكثافة السكائيه بخميس مشيط (تلال الخميس) مشروع وزارة الاسكان	Job Order	J/23/010
CLIENT	شركه الفهد للتجاره والصناعه والمقاولات المحدوده	Sample ID	INT-02
SUPLIER	مصنع سعد عبدالله راقع الحسنيه للصناعه	Sample Received Date	06/02/2023
LOCATION	خميس مشيط - عسير	Test Date	06/02/2023

SAMPLE DESCRIPTION	GREY COLOR INTERLOCKS
L20 x W10 x H6 cm	

SPECIMEN No.	Unit	1	2	3			
DIMENTIONS	LENGTH	cm	18.5	18.5	18.5		
	WIDTH	cm	8.5	8.5	8.5		
	HEIGHT	cm	6.0	6.0	6.0		
NET SURFACE AREA	cm <sup>2</sup>	157.3	157.3	157.3			
TOTAL LOAD	KN	1125.0	1101.0	1098.0			
NET COMPRESSIVE STRENGTH	MPA	71.54	70.02	69.83			
AVERAGE COMPRESSIVE STRENGTH	MPA	70.5					

REMARKS: SAMPLES BROUGHT TO US BY CLIENT; OUR RESPONSIBILITIES IS LIMITED TO CRUSHING ONLY  
Min. Specified Strength for average must be greater than 55 MPa.  
Specification provided by client.

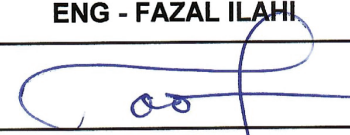
TEST PERFORMED BY	KAWSAR	APPROVED BY	
REVIEWED BY	SATHESH BABU	NAME	ENG - FAZAL ILAHI
SIGNATURE		SIGNATURE	
DATE	06/02/2023	DATE	06/02/2023



Document Submittal form					
Submittal Ref:	SRH-OTCE-AS08-SAT-ARC-0044	Rev No:	00	Date:	07/10/2023
Program Title:	Developmental Housing Project of MOH WAVE # 6				
Project Title:	Dorat Al Khamis Project (Asser Region) – (22000201)				
The Employer:	NHC - National Housing Company				
Third party:	Dar Al Riyadh				
Designer:	O T C E Saudi Engineering Consulting Co.				
Consultant:	Saudi Consolidated Engineering Company- Khatib & Alami				
Contractor:	Sarh Attaqnia Construction Company				

Guidance Notes:					
The submission should only include documents which are deemed compliant with the SOPR, Applicable Codes and have been reviewed and coordinated between the Contractor and Designer ( and Engineer if applicable ) and should include any authorized variations / changes as instructed.					
Review Discipline:					
Architectural <input checked="" type="checkbox"/>	Structural / Civil <input type="checkbox"/>	Mech / Plumb <input type="checkbox"/>	Elec. <input type="checkbox"/>	Others ( Specify ) <input type="checkbox"/>	
Document Details				Dar Al Riyadh Review	
<b>Notes:</b> Dar Al Riyadh review will recommend either Objection or No Objection to each item. Non-Objected shall be issued to the NHC with the recommendation to approve. Objected shall be returned to the Contractor with an Objection report.					
Proposed by:					
The Contractor			The Consultant ( Designer & The Engineer )		
Sign/ Stamp			Sign/ Stamp		
S. No:	Document Title / Description:	Reference No:	Rev:	Remarks	
01	Al Hasaniah - Prequalificationfor for Dorat Al Khamis (Asser Region) To supply (plaque, interlock, cement plaque, cement products).		00		
Reviewed for Compliance By:					
<b>Notes:</b> The Engineer* shall review and approve when the Supervision Consultant differs from the Designer only. Dar Al Riyadh shall only issue recommendations based upon 'No Objection' to the Client. Any 'Objections' shall be returned to the Contractor with a review report for action and may be copied to the NHC when necessary.					

## COMPRESSIVE STRENGTH OF CONCRETE SPECIMENS (INTERLOCK)

PROJECT	مستشفى ظهران الجنوب	Job Order	J/23/101
CLIENT	شركة عبدالله سعيد السيد وشركاه	Sample ID	INT-03
SUPLIER	مصنع سعد عبدالله رافع الحسنيه للصناعة	Sample Received Date	17/01/2023
LOCATION	خميس مشيط - عسير	Test Date	17/01/2023

SAMPLE DESCRIPTION	GRAY COLOR INTERLOCKS
L20 x W10 x H6 cm	

SPECIMEN No.	Unit	1	2	3			
DIMENSIONS	LENGTH	cm	18.5	18.5	18.5		
	WIDTH	cm	8.5	8.5	8.5		
	HEIGHT	cm	6.0	6.0	6.0		
NET SURFACE AREA	cm <sup>2</sup>	157.3	157.3	157.3			
TOTAL LOAD	KN	1092.0	1049.0	1051.0			
NET COMPRESSIVE STRENGTH	MPA	69.44	66.71	66.84			
AVERAGE COMPRESSIVE STRENGTH	MPA	67.7					

REMARKS: SAMPLES BROUGHT TO US BY CLIENT; OUR RESPONSIBILITIES IS LIMITED TO CRUSHING ONLY  
Min. Specified Strength for average must be greater than 55 MPa.  
Specification provided by client.

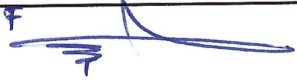

TEST PERFORMED BY	KAWSAR	APPROVED BY	
REVIEWED BY	TECHNICAL MANAGER	NAME	LAB MANAGER
SIGNATURE		SIGNATURE	
DATE	17/01/2023	DATE	17/01/2023



Soil & Foundation Co. Ltd. www.applus.com 2R - 5850068180

Together  
beyond  
standards

ENERGY & INDUSTRY DIVISION

P6 Abha Entertainment Complex			
Client: 	Contractor: <b>MBL</b>	Assistant Engineer and Supervision Consultant: <b>DAR</b>	Project Management Consultant and Engineer: 

6ABHA09-Prequalification-Factory Saad Abdallah RAQU AL-HUSNIYAH For Manufacturing Tile Company– Manufacture, Supply – HEAVY PROTECTION - ROOF TILES (C0)					
Review Sheet					
Ref:	6ABHA09-ABHA-08-MBL-AR-PRQ-00020	Revision	00	Date & Time	21 December 23
Client:	Saudi Entertainment Ventures				
Project Management Consultant and Engineer	Saudi Consolidated Engineering Company - Khatib & Alami				
Assistant Engineer and Supervision Consultant	DAR International for Engineering Consultancy				
Contractor	Modern Building Leaders				
Area / Location					
Discipline:	<input type="checkbox"/> Civil <input type="checkbox"/> Structural <input checked="" type="checkbox"/> Architectural <input type="checkbox"/> Mechanical <input type="checkbox"/> GM <input type="checkbox"/> Electrical <input type="checkbox"/> HV <input type="checkbox"/> AW <input type="checkbox"/> Plumbing <input type="checkbox"/> Quality <input type="checkbox"/> BIM <input type="checkbox"/> Project Control <input type="checkbox"/> Quality Management <input type="checkbox"/> FLS/Safety <input type="checkbox"/> General <input checked="" type="checkbox"/> Other (specify if other): Prequalification				

Assistant Engineer and Supervision Consultant: DAR Engineering			
<b>Comments:</b> Approved for only HEAVY PROTECTION - ROOF TILES and MBL to comply with the following: 1- All the material to be provided by the manufacturers/suppliers/vendors and subcontractors must comply with the project's specifications and requirements. 2- the approval is subjected to SEVEN acceptance procedures for the manufacturers/ suppliers/ vendors and subcontractors. 3- The provided materials and works must follow the ITP, sampling, mock-ups and benchmarking and acceptance procedures including LEED, ACOUSTICS and FLS requirements. 4- Submit the draft for the required warrantees to the materials/works. 5- Renew the governmental/license/registrations documents/certificates upon the due dates and update the approval when needed.			
Eng. Name: Ashraf Abdalrahim	Signature:		Date: 21 December 23
<b>Submittal Status:</b>			
<input type="checkbox"/> A- Approved <input checked="" type="checkbox"/> B- Approved with Comments <input type="checkbox"/> C- Revise & Resubmit			

Project Management Consultant and Engineer: Khatib and Alami			
<b>Comments:</b> 1-Saudization certificate expired 21-Oct-23, Contractor to submit a valid certificate within 14 days. 2- Contractor shall submit Quality Manual of Proposed Manufacturers with all supporting documents within 14 days 3- Environmental Manufacturing Permit has to be submitted 4- Valid Zakat certificate have to be submitted within 14 days. Please comply with all comments.			
Eng. Name: Keyavash Ahmadi	Signature:		Date: 21 December 23
<b>Submittal Status:</b>			
<input type="checkbox"/> Reviewed <input checked="" type="checkbox"/> Reviewed with Comments			
Client: Saudi Entertainment Ventures – SEVEN (IF REQUIRED)			
<b>Comments:</b>			
Eng. Name:	Signature:		Date: 21 December 23
<b>Submittal Status:</b>			
<input type="checkbox"/> Reviewed <input checked="" type="checkbox"/> Reviewed with Comments			
IMPORTANT: Permission to proceed does not relieve the Contractor from full compliance with contractual obligations, responsibility, and the Local Authorities requirements.			



## MOH Projects Internal Observation Report

Project No.: رقم المشروع:		Project Title: إسم المشروع:	إنشاء مستشفى الدرب مع السكن سعة 200 سرير
Date: التاريخ:	12/03/1445	Sent to: المرسل إليه:	م/مروان السفياني
Subject: الموضوع:	اعتماد شركة الحسنية للبلاط والانترلوك	Observation No.: رقم تقرير الملاحظات:	
Consultant: الإستشاري:	شركة دار المجد مهندسون واستشاريون	Main Contractor: المقاول الرئيسي:	شركة عبدالله السيد
Prepared by: تم الإعداد بواسطة:	Engineering support قسم الدعم الهندسي	Other: أخرى:	N/A لا يوجد

الملاحظات	
<p>لامانع من اعتماد مجموعة مصانع الحسنية للبلاط والانترلوك والمنتجات الاسمنتية (معتمد سابقا بمشروعات الإدارة) وذلك طبقا للملاحظات الآتية:</p> <p>1- تقديم الملف الفني للاعتماد من الاستشاري</p> <p>2- تقديم العينات للاعتماد من الاستشاري</p> <p>مع أطيب التمنيات,,,</p>	

Completed By [print name]: راجعه (الإسم طباعة): م / مصطفى عبد العزيز	Signature: التوقيع: 	Date : التاريخ: 1445/03/12
Approved By [print name]: اعتمده (الإسم طباعة): م / سامي المنيف	Signature: التوقيع: 	Date : التاريخ: ١٢٩٥ / ١٢ / ١٩

### DISTRIBUTION

<input type="checkbox"/> General Manager	<input checked="" type="checkbox"/> Supervision Dept. Manager	<input type="checkbox"/> Regional Manager	<input type="checkbox"/> Construction Manager
<input type="checkbox"/> Engineering Support Team Manager	<input type="checkbox"/> Control Team Manager	<input type="checkbox"/> QA/QC Manager	<input type="checkbox"/> Other

<b>Client</b>		<b>PMC</b>		<b>LDC</b>		<b>Contractor</b>	
Saudi Entertainment Ventures		Khatib & Alami		Dar International Engineering Consultancy		Modern Building Leaders	
Project name: Program 6: Abha Entertainment Complex				Location: Abha Contract No.:			
<b>Prequalification Submittal</b>							
<b>6ABHA09-Prequalification-Factory Saad Abdallah Raqu al-Husniyah For Manufacturing Tile Company- Manufacture, Supply – HEAVY PROTECTION - ROOF TILES (C0)</b>							
New Submittal	<input type="checkbox"/>	Submittals NO	Submittals date	Revision	Previous submittal date		
ReSubmit	<input checked="" type="checkbox"/>	6ABHA09-ABHA-08-MBL-AR-PRQ-00020	10-Dec-2023	01	9-Sep-2023		
Document purpose	<input type="checkbox"/> For Information	<input type="checkbox"/> For Notes	<input checked="" type="checkbox"/> For Approval				
DECLINE	<input type="checkbox"/> Sewage	Struc.	<input type="checkbox"/>	BIM	<input type="checkbox"/>	<input checked="" type="checkbox"/> Architectural	
Document type	<input type="checkbox"/> (Quality)	<input type="checkbox"/> (Method statement)	<input type="checkbox"/> (Time Schedule)	<input type="checkbox"/> (Safety)			
	<input type="checkbox"/> (Soil Report)	<input type="checkbox"/> (Policies)	<input type="checkbox"/> (Monthly Report)	<input type="checkbox"/> (General Report)			
	<input type="checkbox"/> Weekly Report)	<input checked="" type="checkbox"/> Prequalification					
Attachments	1	2	3				
Sr.	Document TITLE		Document NO	Document Status	Notes		
1	6ABHA09-Prequalification-Factory Saad Abdallah Raqu al-Husniyah For Manufacturing Tile Company- Manufacture, Supply – HEAVY PROTECTION - ROOF TILES (C0)		6ABHA09-ABHA-08-MBL-AR-PRQ-00020	For Approval			
Project Director (Contractor)				Sr. Engineer (Contractor)			
Name:	Eng. Mohamed Kotb Tahoun						
Signature:				Technical Office Manager			
Date:	10-Dec-2023						
Remarks:							
Supervision Consultant representative				PMC representative			
Name:	Ashraf AbdalRahim	Signature:			Name:	Signature:	
Position:	Resident Engineer	Date:			Position:	Date:	
Document Status							
(A)	<input type="checkbox"/> Approved As Submitted	(B)	<input type="checkbox"/> Approved with Comments	(C)	<input type="checkbox"/> Revise and Resubmit	(D)	<input type="checkbox"/> Rejected
Issued by the contractor:			Signature:	From the consultant:		Signature:	
			Date:			Date:	
FR-QC-CW0091-01		Issue Date 14 November 2021			Rev.00		

Material Submittal Form ( MT )

نموذج تقديم مواد

Program البرنامج	تأهيل مباني مدرسة بمحافظة ظهران الجنوب	Group المجموعة		
Project no. رقم المشروع	TBC-FM-443	Project name اسم المشروع	مدرسة تحفيظ القران بالظهران	
Contractor المقاول	مؤسسة الفتح للمقاولات	Material submittal no. رقم تقديم المواد	Revision رقم الإصدار	
Contract no. رقم العقد	2357	Date of submission تاريخ التقديم	19/9/2023	
Consultant name اسم الاستشاري	مكتب البيئة للاستشارات الهندسية م / شبراوي الصادق	No. of Copies عدد النسخ	Softcopies النسخات الرقمية	
Material Description وصف المواد بتد واحد فقط لكل نموذج	الترايبع الاسمنتية والبردورات والانترلوك	As per specification المواصفة		
		Specification reference مراجع المواصفة		
		Alternative البديل		
Drawing reference مراجع المخططات		BOQ reference no. الرقم المرجعي بحسب الكميات		
Attachments المرفقات		Standards, BS DIN, ASTM, SASO المعايير: BS DIN, ASTM, SASO		
<b>Manufacturer / Supplier</b> المصنع / المورد				
Company name اسم الشركة	شركة الحسنية	Manufacturer المصنع	مصنع الحسنية للبلاط	
Address العنوان		Other details تفاصيل اخرى		
Local agent الوكيل المحلي		Expected date of arrival on site التاريخ المتوقع للوصول الى الموقع		
Programme date material required on site تاريخ احتياج المواد بالموقع حسب البرنامج		Contractor's name اسم المقاول	م / طارق عثمان	
Signature التوقيع		Date التاريخ	19/9/2023	Stamp الختم
<b>Engineer's comments</b> ملاحظات المهندس				
<p>المراجع هو اعتماد شركة الحسنية لتوريد مواد بلاط الانترلوك والبلاط المائل.</p> <p>ان مقدر عميلنا ان يطلع على: ١- توريد مواد بلاط الانترلوك ٢- تقديم عينات قلمون</p>				
Status code رمز الحالة	A Approved مع الموافقة			
	B Approved as noted موافقة حسب الملاحظات	C Revise and resubmit تعديل وإعادة التقديم		
		D Rejected مرفوض		
Engineer's name اسم المهندس	م. عبدالرحمن السياروم	Date التاريخ	20-09-2023	
Signature التوقيع		Stamp الختم		
<b>Received by Contractor</b> تم استلامه من قبل المقاول				
Name الاسم	م / طارق عثمان	Date التاريخ	21/9/2023	
Signature التوقيع				

Note:

These documents have been reviewed for general conformity with Contract terms & conditions, the specifications and bill of quantities. Such review doesn't relieve the Contractor of his responsibilities under the terms of the Contract and shall not be deemed as approval for any further compensation or permission to carry out additional works.

لمت مراجعة هذه الوثائق للتأكد من مطابقتها لأحكام وشروط ومواصفات وجدول كميات العقد. ولا تعني هذه المراجعة المقبول من مسئولياته العامة التعاقدية ولا تعتبر موافقة على أي تعديلات أو تصاريح بتقديم بأصل إضافية







## COMMENT RESOLUTION SHEET



JAR

**MBL**  
 Modern Building Leaders

Document No: 6ABHA09-ABHA-08-MBL-AR-PRQ-00020		Review Status: <b>C</b>
Title: Prequalification-Factory Saad Abdallah Raqu al-Husniyah For Manufacturing Tile Company- Manufacture, Supply – HEAVY PROTECTION - ROOF TILES (C0)		Date:09-DEC-2023
No.	CONSULTANT COMMENTS	MBL REPLIES
A	Comments	Reply
<b>LDC</b>		
1	No relevant works to the submitted works are shown in the transmittal, the vendor is a specialist in curb stone and interlock rather than the specified cement tile for the roof.	letter attached
2	PREQUALIFICATION documents for the factory are missing.	updated
<b>PMC</b>		
	Material Inspection Category 3 requires in-process and final inspections prior to shipping in accordance with the ITP.	afeter approved mateiral
	Manufacturer approval is required.	atteched
	Contract's prequalification to be demonstrated including evaluation of suppliers technical, schedule quality and QMS requirements	noted
	Contractor shall submit Quality Manual of Proposed Manufacturers with all supporting documents.	noted
	Environmental Manufacturing Permit has to be submitted	noted

P6 Abha Entertainment Complex			
Client: 	Contractor: 	Assistant Engineer and Supervision Consultant: 	Project Management Consultant and Engineer: 

6ABHA09-Prequalification-Factory Saad Abdallah Raqu al-Husniyah For Manufacturing Tile Company- Manufacture, Supply – HEAVY PROTECTION - ROOF TILES (C0)			
Review Sheet			
Ref:	6ABHA09-ABHA-08-MBL-AR-PRQ-00020	Revision	00 Date & Time 20 September 2023
Client:		Saudi Entertainment Ventures	
Project Management Consultant and Engineer		Saudi Consolidated Engineering Company - Khatib & Alami	
Assistant Engineer and Supervision Consultant		DAR International for Engineering Consultancy	
Contractor		Modern Building Leaders	
Area / Location			
Discipline:			
<input type="checkbox"/> Civil <input type="checkbox"/> Structural <input checked="" type="checkbox"/> Architectural <input type="checkbox"/> Mechanical <input type="checkbox"/> GM <input type="checkbox"/> Electrical <input type="checkbox"/> EV <input type="checkbox"/> HV <input type="checkbox"/> Plumbing <input type="checkbox"/> Quality <input type="checkbox"/> BIM <input type="checkbox"/> Project Control <input type="checkbox"/> Quality Management <input type="checkbox"/> FLS/Safety <input type="checkbox"/> General <input checked="" type="checkbox"/> Other (specify if other): Prequalification			

Assistant Engineer and Supervision Consultant: DAR Engineering		
Comments:		
1-No relevant works to the submitted works are shown in the transmittal, the vendor is a specialist in curb stone and interlock rather than the specified cement tile for the roof. 2- PREQUALIFICATION documents for the factory are missing.		
Eng. Name: Ashraf Abdulrahim	Signature: 	Date: 20 September 2023
Submittal Status:		
<input type="checkbox"/> A- Approved <input type="checkbox"/> B- Approved with Comments <input checked="" type="checkbox"/> C- Revise & Resubmit		

Project Management Consultant and Engineer: Khatib and Alami		
Comments:		
Note: Material Inspection Category 3 requires in-process and final inspections prior to shipping in accordance with the ITP. Manufacturer approval is required. Comment: 1- Contract's prequalification to be demonstrated including evaluation of suppliers technical, schedule quality and QMS requirements. PREQUALIFICATION documents for the factory are missing - As commented. 1-Contractor shall submit Quality Manual of Proposed Manufacturers with all supporting documents. 2-Environmental Manufacturing Permit has to be submitted. Please address all the comments and resubmit.		
Eng. Name: Keyavash Ahmadi	Signature: 	Date: 20 September 2023
Submittal Status:		
<input type="checkbox"/> A- Approved <input type="checkbox"/> B- Approved with Comments <input checked="" type="checkbox"/> C- Revise & Resubmit		

Client: Saudi Entertainment Ventures – SEVEN (IF REQUIRED)		
Comments:		
	Signature:	
Submittal Status:		
<input type="checkbox"/> A- Approved <input type="checkbox"/> B- Approved with Comments <input type="checkbox"/> C- Revise & Resubmit		
IMPORTANT: Permission to proceed does not relieve the Contractor from full compliance with contractual obligations, responsibility, and the Local Authorities requirements.		

الحسنية  
AL-HASANIAH



مصانع الحسنية للبلات والانتزلوك



المبيعات 0562606070 المصنع 0172382702 - 0172382704  
خمس مشيط - المملكة العربية السعودية alhasaniah\_fact